

Atelier n°1 autour du collège-support La Tourelle (Quimper)

<p>Quelles Pratiques d'individualisation ?</p>	<p>n° : Intitulé.....</p> <ul style="list-style-type: none"> • Contexte, circonstances • Descriptif, modalités.. <hr style="border-top: 1px dashed black;"/> <p>① Remédiation disciplinaire (collège de Daoulas)</p> <ul style="list-style-type: none"> ▪ Remédiation disciplinaire en Français , Mathématiques et en Anglais (extension possible à toutes les matières) ▪ Référence au BO du 10 juin 1999 pour les « ateliers-lecture pour tous » ▪ Classes alignées avec 2 intervenants ▪ Elèves repérés grâce aux tests d'évaluation à l'entrée en 6^{ème} ainsi qu'à des tests de lecture silencieuse et oralisée. ▪ Mise en place de 4 ateliers de remédiation : <ol style="list-style-type: none"> 1. Un atelier à dominante lecture (Elsa et Lirebel). 15 élèves 2. Un atelier à dominante écriture. 10 élèves 3. Un atelier destiné aux élèves en grande difficulté. 5 élèves 4. Un atelier « lectures plurielles » au CDI. 10 élèves • Les test sont à nouveau passés au mois de février.
---	--

ENJEUX	PROBLEMES POSES
OUTILS PRESENTES CE JOUR	OUTILS SUSCEPTIBLES D'ETRE MIS A DISPOSITION
<ul style="list-style-type: none"> ▪ Descriptif dispositif de remédiation 	

BAPE s : ...Saint Brieuc.....

FICHE REPERE « PRATIQUES D'INDIVIDUALISATION » n°1

Atelier n°...1.. autour du collège-support ...Racine.....

Quelles Pratiques d'individualisation ?	n° 3 : Intitulé : remédiation (mathématiques et français) <ul style="list-style-type: none"> • Contexte, circonstances : forte proportion d'élèves en grande difficulté • Descriptif, modalités.. <hr/> Suite aux résultats des tests d'évaluation, mise en place de groupes de soutien en français et en mathématiques. 7 élèves par groupe (alignement de 3 classes) avec un professeur pendant 45 min 2 groupes en mathématiques 4 groupes en français Les élèves en plus grande difficulté ont 45 min de maths et 45 min de français Evaluation en janvier (par grille de compétences) et réorganisation des groupes	
ENJEUX	PROBLEMES POSES	
Agir sur des difficultés de base	Manque de temps pour se concerter Certains élèves doivent attendre 45 min ou 1h30 avant d'aller en remédiation (démotivation)	
OUTILS PRESENTES CE JOUR	OUTILS SUSCEPTIBLES D'ETRE MIS A DISPOSITION	
Grille des compétences en français		

Regroupement n°2 autour du collège-support : Angèle Vannier – Saint-Brice en Coglès.

Quelles pratiques d'individualisation ?	n° : Répondre aux besoins des élèves de 6^{ème} sur la base de l'évaluation JADE <ul style="list-style-type: none"> • Contexte, circonstances • Descriptif, modalités..
	<ul style="list-style-type: none"> • Partir des items chutés ou de l'absence de réponse (0 ; 9) • Identifier des champs de compétences à développer (champs donnés ou créés à partir de regroupements d'items) : <ul style="list-style-type: none"> - champs de compétences disciplinaires - champs de compétences transversales S'appuyer sur J'ADE français, J'ADE mathématiques ou le croisement des deux. Exemple : « lecture et compréhension de consignes ». • Exprimer chacun de ces champs par un objectif d'acquisition. • Identifier des groupes d'élèves par champs-objectifs. • Définir ainsi un projet de remédiation sur l'année ouvert aux évolutions qu'impliquent la menée de la classe et des programmes. Exemple : 15 champs-objectifs / 15 groupes

ENJEUX	PROBLEMES POSES
<ul style="list-style-type: none"> • Favoriser la réussite de chacun. • Répondre particulièrement aux élèves en difficulté (postuler les progrès possibles par tos nos élèves). 	<ul style="list-style-type: none"> • Lourdeur de la tâche • Un professeur-référent, disponible aux collègues, assurant une fonction d'ingénierie (2HSA) • Mutualiser la construction d'outils. • S'appuyer sur les outils en ligne. • La difficulté à sortir des exercices systématiques ; ils sont nécessaires mais pas suffisants. Pour aller plus loin, initier par exemple un projet d'écriture. • La difficulté du transfert ATP : cours pour certains élèves. • Le sentiment de « punition » ressenti par les élèves. Pour contrer ce phénomène : assurer une activité encadrée pour tous / rétribuer (lien avec évaluation différenciée et relation pédagogique différente)
OUTILS PRESENTES CE JOUR	OUTILS SUSCEPTIBLES D'ETRE MIS A DISPOSITION
<ul style="list-style-type: none"> • Tableaux groupes-Objectifs • Tableau de compétences transversales 	

REMIEDIATION FRANÇAIS

Première synthèse

(après 4 mois de fonctionnement)

DESCRIPTIF :

Quatre ateliers ont été mis en place pendant les heures alignées : le lundi en M1 et le jeudi en M3 .

- un atelier de remédiation **lecture** avec le logiciel E.L.S.A. concernant les élèves dont la **vitesse de lecture** et le **taux de compréhension** ne sont pas suffisants pour appréhender un texte .
- un atelier de remédiation **écriture** pour les élèves repérés par les évaluations nationales comme ayant des lacunes dans la maîtrise **des outils de la langue** et des difficultés dans la **production d'écrits** .
- un atelier **pour élèves en grande difficulté** combinant un travail de remédiation en lecture et en écriture
- un atelier **lectures au C.D.I** destiné à tous les élèves de 6^e . Ce n'est pas à proprement parler un atelier de remédiation, il a comme objectif de permettre aux élèves de 6^e de fréquenter le CDI à un moment privilégié et d'approcher les livres sous des formes ludiques et motivantes .

NOMBRE D'ELEVES CONCERNES :

Remédiation lecture : 33 élèves

Grâce à un enseignant volontaire de S.V.T. nous avons pu augmenter le nombre d'élèves bénéficiant de l'entraînement sur le logiciel E.L.S.A.

Remédiation écriture : 17 élèves

Remédiation élèves en grande difficulté : 6 élèves

Lectures au C.D.I. : 26 élèves

TOTAL : 82 élèves concernés (pour la première période, c'est-à-dire de septembre à décembre)

LES PREMIERS RESULTATS :

Pour l'ensemble de ces élèves, la plupart ont amélioré leur vitesse de lecture ainsi que leur compréhension donc leur efficacité de lecture . (voir tableau des résultats aux tests effectués en septembre et en décembre)

En ce qui concerne l'atelier Ecriture, les progrès ne se font pas sentir aussi rapidement et la question de la périodicité de l'atelier est remise en question . Une heure par semaine n'est pas suffisante pour effectuer des progrès notables .

En ce qui concerne l'atelier élèves en grande difficulté, le nombre restreint d'élèves est bénéfique . Tous les élèves sont contents d'être là et se sentent soutenus . Cet atelier demande beaucoup de variété dans les supports, les types d'exercices et une grande adaptabilité .

REMARQUES :

Pour l'entraînement sur le logiciel E.L.S.A., la fréquence a aussi une grande importance , il est plus utile de diminuer la durée de l'entraînement mais d' en augmenter la fréquence . Deux

fois une demi-heure par semaine serait plus intéressant qu'une heure par semaine à cause de la grande concentration qu'exige ce type d'entraînement .

De plus ,une alternance entre support numérique et support papier nous semble indispensable pour transférer ces nouvelles compétences de lecture en situation scolaire (face à une œuvre littéraire, à un énoncé notamment)

Il nous serait donc très utile d'avoir la possibilité de fonctionner en binôme dans des salles contiguës (salle multimedia + salle de classe) pour passer aisément d'un support à un autre .

CONCLUSION :

Pour l'instant, cette organisation nous semble profitable pour les élèves mais elle pourrait l'être encore davantage en travaillant plus en concertation avec les enseignants des classes concernées et surtout en augmentant la fréquence horaire (2 à 3 heures par semaine)

La question des batteries de tests utilisés pour mesurer les compétences des élèves se pose également, il faudra pouvoir en renouveler le stock .

La formation des enseignants entamée cette année doit être poursuivie. Le traitement par le logiciel Excel des données fournies par Jade est une bonne piste pour mettre en relief le profil d'une classe ou d'un seul élève .

Enfin, il ne faut pas négliger non plus un facteur important qui est l'impact affectif .Pour un élève de 6^e il joue encore un grand rôle dans les apprentissages .Or, dans un tel dispositif la dérive techniciste est une dérive possible étant donné qu'il faut se rencontrer un élève et un professeur sur un temps parfois trop court (1 heure par semaine pendant un trimestre par exemple).Il faut donc veiller à ce qu'une vraie relation pédagogique puisse se tisser entre les intervenants et les élèves .

P.Goascoz, E Hamelin, F.Kervella, JM.Beurrier,E.Millièrè

SOMMAIRE

Remédiation Français 6è

Année 2005-2006

Vous trouverez ci-joint la liste des champs de compétences qui ont été évalués lors des évaluations du début d'année et retenus pour les deux classes de 6è ainsi que leurs résultats. Cette liste constitue le programme des exercices pour les cours de remédiation en français.

1. Compréhension logique de l'écrit.

- Comprendre des consignes ou un court texte donné.
- Comprendre la situation d'énonciation (l'émetteur d'un texte ; les différents personnages).
- Comprendre le sens global d'un texte.
- Saisir l'ordre chronologique des actions racontées dans un texte.
- Prélever une information et être capable de justifier sa réponse.

2. Maîtriser les outils de la langue pour LIRE et ECRIRE

- Repérer les substituts dans un texte.
- Saisir l'essentiel d'un paragraphe.
- Utiliser les différents articles.
- L'orthographe.
- Les accords.
- Changer le système temporel. Les formes verbales (révision des conjugaisons).
- Orthographe usuelle, lexicale.
- Recopier un texte sans erreur.
- Les types de phrases.

3. Produire des textes courts.

- Utiliser la ponctuation.
- Imaginer une suite.
- Faire le résumé d'un texte.
- Elaborer des fiches méthodologiques (par l'élève).

Fiche à remplir par les collègues de toutes les disciplines.

BILAN DES PROGRES ET DES DIFFICULTES

Remédiation 6è

Nom de l'élève : Classe : Période :

Fautes d'orthographe	Phrases mal construites	Compréhension des consignes	Leçons mal restituées (à l'oral comme à l'écrit)	Traitement des informations (questions/réponses)	Cohérence du propos (expression écrite)

--	--	--	--	--	--

LES ACCORDS

Les noms des élèves à retenir pour ces exercices figurent dans la colonne « Scores faibles ».

6èB 6 items codes 0 ou 9 (mauvaises réponses)

Le nombre d'élèves ayant obtenu de faibles voire très faibles résultats pour ces items, il sera sans doute nécessaire de faire deux groupes pour la remédiation.

Bons scores (1)	Scores moyens (2)	Scores faibles (3 à 6)
M. D. 0 A. G. 1 M. G. M. J. 1 D. L 1 L. T.1 S. B. 1 A. B.	N. B. J. G. N. E. J. Q. L. J. G. T. E. B.	C. R. 4 M. S. 5 R. G. 3 J. M. 6 C. B. 5 F. C. 3 C. D. 4 J. G. 4 M. B. 3 C. B. 4 F. P. 3

LES ACCORDS

Les noms des élèves à retenir pour ces exercices figurent dans la colonne « Scores faibles ».

6èA 4 items Codes 0 ou 9 (mauvaises réponses)

Bons scores (1)	Scores moyens (2)	Scores faibles (entre 3 et 6)
B. B. 0 M. B. 0 S. B. 1 M. B. 1 A. C. 1 T. M. 1 B. L. 1 S. P. 1 J. C. 0	A. C. G. P. J. A. A. B. L. B. A. C. T. L. J. M. L. P.	W. G. 5 G. R. 3 S. G. 5 E. B. 5 E. G. 3 A. C. 6 A. G. 5 K. L. 5 K. Q. 4 M. T. 4

Constitution des groupes d'élèves après analyse des résultats CASIMIR

Classe de 6èB

Vous trouverez également les scores de réussite obtenus par chaque élève pour les épreuves de français.

Groupe de soutien	Groupe d'élèves susceptibles de suivre quelques cours de remédiation	Groupe d'élèves dont les résultats dépassent 75% aux tests (LIREBEL)
T. B. (60%)	A. A. (73%)	M. C. (84%)
X. B. (47%)	A. B. (75%)	P. D. (96%)
K. C. (64%)	M. G. (76%)	M. G. (90%)
M. G. (49%)	H. M. (74%)	T. G. (83%)
A. H. (50%)	G. R. (75%)	M. LE D. (95%)
D. M. (54%)	A. S. (74%)	C. M. (87%)

D. N. (55%)	N. S. (74%)	M. M. (87%)
L. L. (69%)		M. S. (90%)
N. P.(66%)		
(H. M)		
(A. B.)		

N. P.

Comprendre un texte : 73% (SR) 27% (SE)

Outils de la langue (grammaire, orthographe) : 65% (SR) 35% (SE)

Produire un texte (expression écrite) : 50% (SR) 50% (SE)

Analyse des items dont la réussite exige des compétences nécessaires aux apprentissages de la classe de 6^{ème} :

Sait	Ne sait pas
Reconnaître les types d'ouvrages (conte, roman, encyclopédie...)	Comprendre un texte lu.
Saisir l'ordre chronologique des actions d'un texte.	Des erreurs orthographiques.
Repérer des informations dans un texte.	Recueillir des informations dans un tableau. (en grande difficulté)
Employer judicieusement les déterminants.	Comprendre un texte lu.
	Employer les différents types de phrases

Outils de la langue, maîtrise du langage :

- Ponctuation : OK.
- Utilisation des paragraphes : à travailler en production.
- Orthographe : surtout usuelle. Sait recopier sans faute.
- Enonciation : OK. Référents, substituts (pronoms) : en difficulté.
- Grammaire textuelle : en difficulté.
- Accords : OK.

FICHE D'EXERCICES Remédiation 6è Français

Compétence : comprendre l'organisation chronologique d'un texte

→ Se servir des adverbes, compléments circonstanciels de temps pour construire le sens d'un texte.

Compétences requises :

- L'élève doit savoir utiliser les indications qui lui sont fournies pour construire une représentation du temps.
- L'échec à cet exercice peut provenir d'une difficulté à se repérer dans le temps ou d'une mauvaise reconnaissance du lien logique entre les différentes informations données par le texte.

Consignes :

Les élèves lisent le texte une première fois puis les questions. Ils y répondent. Ils peuvent relire le texte si nécessaire.

Réponses :

1) Savoir relever un indice temporel dans le texte

(toute) **une semaine**

2) Mettre les actions dans l'ordre chronologique

5, 3, 1, 4, 2

Réponse erronée (ordre logique ne tenant pas compte du texte) : 5, 4, 1, 3, 2

3) Utiliser des indices temporels pour situer une action dans la narration

Le matin du retour en classe

4) Utiliser des indices temporels pour situer une action dans la narration

L'après-midi du retour en classe

5) Les compléments circonstanciels de temps

Un jour, pendant toute une semaine, quand il revint, l'après-midi.

NOM : CLASSE : DATE :

Lis ce texte :

Un jour, un petit garçon qui s'appelait Fiori et dont le père était marbrier ne vint pas en classe pendant toute une semaine. Quand il revint, mon père lui demanda la cause de son absence. Il répondit que son père l'avait emmené en Italie, pour voir sa grand-mère, qui était très vieille et qui ne le connaissait pas.

« Je te crois, lui dit mon père ; mais il faut que tu m'apportes un billet de tes parents qui confirme ce que tu me dis. C'est le règlement. »

L'après-midi, il remit à mon père une feuille de papier pliée en quatre. Mon père la déplia et lut ce message d'un air surpris. Au milieu de la feuille, il n'y avait qu'un seul mot, écrit en lettres majuscules : NAPATOR.

Marcel Pagnol, Le temps des amours

1. Combien de temps le petit garçon a-t-il été absent ?

.....

2. Voici des phrases reprenant les actions du récit que tu viens de lire. Mets ces actions dans l'ordre où elles se sont déroulées. Donne le numéro 1 à la première action, le numéro 2 à la deuxième et ainsi de suite.

N°..... Le petit garçon rapporte le billet de ses parents.

N°..... Le maître demande la cause de son absence.

N°..... Le petit garçon part en Italie.

N°..... Le maître réclame un billet.

N°..... Le petit garçon retourne à l'école.

3. Voici deux propositions. Coche la case qui correspond au texte. Relis le texte pour répondre.

l'après-midi du retour en classe du garçon

une semaine après son retour

1) Le maître réclame un billet. le matin du retour en classe du garçon

après trois jours d'absence

NOM : CLASSE : DATE :

avant son départ en Italie

une semaine après son retour en classe

2° Le petit garçon apporte un billet le matin de son retour en classe

l'après-midi de son retour en classe

4. Relève dans le texte tous les compléments circonstanciels de temps.

.....

.....

.....

FICHE D'EXERCICES

Remédiation 6è

Français

Compétence : Comprendre l'organisation logique d'un texte

→ repérer le déroulement logique d'un texte

Compétences visées :

- Etre capable de retrouver un enchaînement logique en s'appuyant sur les indices spatiaux (« dans le grenier ») ou sur le sens d'un mot (« cuisinière » ⇔ cuisine).
- Avoir une compréhension globale du texte (temps/espace).
- L'antériorité (« la veille »).
- Traiter l'information.
- Lien chronologique.

Consignes :

Lire le texte puis la consigne. Faire l'exercice.

Réponses :

1) Reconnaissance du lieu

Faux

2) Reconnaissance du lien de causalité

Vrai

3) Identifier le jour

Vrai

4) Récapituler les informations

Vrai

NOM : CLASSE : DATE :

Consigne :

Lire le texte suivant.

Le lundi matin, les enfants démontèrent une pendule dans le grenier où, la veille, ils avaient démonté le piano. Comme ils avaient trouvé tout cela très amusant, ils démontèrent, l'après-midi, au même endroit, le moulin à café de Maria la cuisinière.

Indique, pour chacune des phrases suivantes, si l'information donnée est vraie (V) ou fausse (F).

- 1) Les enfants démontèrent le moulin à café dans la cuisine.
- 2) Les enfants démontèrent le moulin à café parce qu'ils avaient trouvé amusant de démonter la pendule et le piano.
- 3) Les enfants démontèrent le piano le dimanche.
- 4) Tous les objets ont été démontés dans le même lieu.



FICHE D'EXERCICES

Remédiation 6^e

Français

Compétence : relever des informations (texte/paragraphe)

Compétences requises :

Faire une relecture du texte pour relever des informations ponctuelles précises, figurant littéralement dans le texte. Ces informations concernent les repères spatio-temporels.

Attention à la 3^{ème} question qui peut poser problème (reprises d'un nom) !

Consignes : faire lire le texte

Réponses :

1) Retrouver une indication de lieu

Mexique et champ de maïs ; Mexique et champ

2) Retrouver des indications de temps

Les quatre expressions : pendant des jours, au bout de quelques semaines, en quatre mois, lorsque le volcan eut un an

3) Retrouver les différents personnages désignés

Il faut retrouver 5 personnages (quelle que soit la dénomination retenue par l'élève) : le fermier/le paysan/le père ; l'enfant/le petit garçon ; la femme/la mère/la paysanne ; le prêtre ; le voisin

4) Retrouver une information sur le temps (chronologie)

un grondement sourd

→ Montrer aux élèves comment un personnage peut être qualifié de différentes façons dans un même texte. Les difficultés peuvent venir d'un déchiffrement trop lent du texte qui alors entrave le fonctionnement de la mémoire.

NOM : CLASSE : DATE :

Lis attentivement le texte suivant :

Sur la terre, il n’y a qu’un volcan auquel on pourrait souhaiter son anniversaire : c’est le Paricutin, au Mexique. Il est né le 20 février 1943.

Ce jour-là, un paysan mexicain labourait son champ de maïs en compagnie de son petit garçon. L’enfant courut vers son père et lui dit qu’il avait entendu du bruit sous la terre. Le fermier n’avait pu l’entendre car il criait après son bœuf. Il s’arrêta pour écouter, et entendit comme un grondement sourd. Tout d’abord, il ne vit rien d’étrange, puis il remarqua un nuage de fumée sortant d’une petite ouverture dans le sol. Il courut chercher sa femme, le prêtre et le voisin. Quand ils arrivèrent au champ, ils assistèrent à la naissance d’un volcan.

Pendant des jours, des fragments de rochers furent projetés en l’air. Des cendres furent lancées à plusieurs centaines de mètres de hauteur et toute la région environnante en fut recouverte. Au bout de quelques semaines, de la lave commença à se déverser du cratère. En quatre mois, le volcan se construisit un cône de 300 mètres de haut. Lorsque le volcan eut un an, il avait atteint la hauteur de 450 mètres.

Réponds maintenant aux questions en faisant des phrases. Tu peux relire le texte.

1. Où le Paricutin est-il né ? Cherche les deux réponses dans le texte.

Le pays :

Le lieu précis :

2. Le volcan met un certain temps à grandir. Dans le dernier paragraphe, relève les quatre expressions de temps qui l’indiquent :

.....
.....
.....
.....
.....
.....
.....
.....

NOM : CLASSE : DATE :

3. Fais la liste des personnes qui assistent à la naissance du volcan. Combien sont-elles ?

.....
.....
.....
.....
.....

**4. Quel est, pour les témoins, le premier signe de la naissance du volcan Paricutin ?
Coche la case qui convient.**

- de la lave qui commence à se déverser du cratère.....
- un nuage de fumée.....
- un grondement sourd.....
- des projections de rochers et de cendres.....
- l'apparition d'un cratère.....

FICHE D'EXERCICES

Remédiation 6^e

Français

Compétence : relever des informations dans un texte

Compétences requises :

Il suffit juste à l'élève d'aller puiser dans le texte diverses informations sans effectuer de travail d'analyse. Il serait bon de les inciter à recopier la réponse sans altérer le texte, ce qui les entraîne déjà à bien formuler une réponse.

Consignes : faire lire le texte puis répondre aux questions

Réponses :

1) Retrouver une indication de lieu :

Afrique

2) Retrouver une indication de temps :

Vingt ans / une vingtaine d'années

3) Retrouver une information ponctuelle :

La vente de l'ivoire

4) Retrouver une information ponctuelle

Une convention internationale

1) Retrouver une information ponctuelle

Vers 30 ans

FICHE D'EXERCICES

Remédiation 6^e

Français

Compétence : traiter des informations à partir d'un texte

Compétences requises :

Savoir faire une lecture pertinente d'un texte afin de relever, trier, mettre en relation et organiser les informations données dans un texte. L'élève doit être capable de retenir l'information pertinente.

Consignes :

Lire le texte puis répondre aux questions.

Réponses :

1) Construire une information

Ils sont membres d'une même famille. (*On peut accepter : c'est un père et ses enfants*)

2) Construire une information

F, V, F, V

3) Dans quel but ce texte a-t-il été écrit ?

Le texte raconte que Poil de Carotte est moins aimé que Grand Frère Félix

4) Justifier une réponse

Quelques exemples de réponses (on peut en trouver d'autres) : Celle de grand frère Félix a été faite sur mesure, chez le maréchal ferrant, avec du fer. Poil de Carotte a fait la sienne tout seul, avec du bois. / Toujours le même donc ! dit Mme Lepic à Poil de Carotte : tu ne pouvais pas faire attention, petit imbécile ! ...

NOM : CLASSE : DATE :

Lis le texte suivant :

Grand frère Félix et Poil de Carotte travaillent côte à côte. Chacun a sa pioche. Celle de grand frère Félix a été faite sur mesure, chez le maréchal ferrant¹, avec du fer. Poil de Carotte a fait la sienne tout seul, avec du bois. Ils jardinent, abattent de la besogne et rivalisent d'ardeur. Soudain, au moment où il s'y attend le moins (c'est toujours à ce moment précis que les malheurs arrivent), Poil de Carotte reçoit un coup de pioche en plein front.

Quelques instants après, il faut transporter, avec précaution, sur le lit grand frère Félix qui vient de se trouver mal à la vue du sang de son petit frère. Toute la famille est là, debout, sur la pointe du pied, et, soupire, appréhensive².

« - Où sont les sels³ ?

- Un peu d'eau fraîche, s'il vous plaît, pour mouiller les tempes. »

Poil de Carotte monte sur une chaise afin de voir par-dessus les épaules, entre les têtes. Il a le front bandé d'un linge déjà rouge, où le sang suinte et s'écarte⁴.

M. Lepic lui a dit :

- Tu t'es joliment fait moucher⁵ !

Et sa sœur Enerstine, qui a pansé la blessure :

« C'est entré comme dans du beurre. »

Il n'a pas crié, car on lui a fait observer que cela ne sert à rien.

Mais voici que grand frère Félix ouvre un œil, puis l'autre. Il en est quitte pour la peur, et comme son teint graduellement⁶ se colore, l'inquiétude, l'effroi se retirent des cœurs.

« Toujours le même, donc ! dit Mme Lepic à Poil de Carotte : tu ne pouvais pas faire attention, petit imbécile ! »

1. Quels liens existent entre les personnages de ce texte ? Coche la bonne réponse.

- C'est un groupe d'amis.....
- Ce sont les membres d'une même famille.....
- C'est un père et ses enfants.....
- Ce sont des élèves et leur professeur.....

¹ Artisan qui ferre les chevaux.

² Pleine de crainte.

³ Que l'on fait respirer à quelqu'un pour le ranimer.

⁴ S'étale.

⁵ Blessé.

⁶ Progressivement.

FICHE D'EXERCICES

Remédiation 6è

Français

Compétence : identifier l'émetteur d'un texte

Compétences requises :

A partir d'indices présents dans le texte et de l'énonciation, l'élève doit savoir reconnaître l'émetteur du discours, « celui qui parle ». C'est aussi l'occasion de revenir sur le contenu du message (à l'oral par exemple).

Consignes : l'élève doit toujours répondre en faisant des phrases.

Exemples de réponses :

Exercice n°1 :

- 1) **Un voyageur s'adresse à un guichet.**
- 2) **Un dentiste conseille une jeune cliente.**
- 3) **Un élève parle à un de ses camarades.**
- 4) **Les agents de l'Équipement (ou autres...) diffusent une information auprès des automobilistes.**
- 5) **C'est un message publicitaire d'un supermarché destiné aux clients.**

NOM : CLASSE : DATE :

Exercice n°1 :

Voici une série de messages. Recopie et remplis le tableau ci-dessous en indiquant pour chaque message l'émetteur et le destinataire qui conviennent. Tu indiqueras les mots qui t'ont aidé à répondre.

- 1) Bonjour monsieur, je voudrais un billet pour Clermont-Ferrand, en deuxième classe.
- 2) Vous devriez mieux vous brosser les dents pour éviter les caries, mademoiselle.
- 3) Tu peux me passer une feuille, je n'en ai plus pour faire la dictée.
- 4) Route barrée : déviation par la Nationale 12.
- 5) Promotion de Noël : deux bouteilles pour le prix d'une.

N° du message	Emetteur	Destinataire	Mots qui justifient ta réponse

NOM : CLASSE : DATE :

Exercice n°2 :

Lis le texte et réponds aux questions.

Tusculum, 2 janvier 1888.

Chère Sarah,

Je suis heureuse de vous écrire ce matin. J'espère que M. Amos viendra me voir bientôt. J'irai à Boston en juin et j'achèterai des gants pour mon père, pour James, un joli collier et, pour Simpson, une cravate. J'ai vu Miss Betty et ses élèves. Ils avaient un joli arbre de Noël et il y avait sur l'arbre de jolis présents pour les petits enfants.

Au revoir

Helen Keller

1) Où et quand la lettre a-t-elle été écrite ? Relève les mots qui te permettent de répondre.

.....
.....

2) Quel est l'émetteur de cette lettre ? Quels sont les mots qui t'aident à le dire ? Qui est le destinataire ?

.....
.....
.....
.....

3) Quel est le but de cette lettre : remercier ? se plaindre ? donner des nouvelles ? demander quelque chose ? Justifie ta réponse.

.....
.....
.....
.....

FICHE D'EXERCICES

Remédiation 6è

Français

Compétence : travail sur les déterminants

Compétence à travailler :

Compléter des phrases en utilisant des déterminants qui conviennent au point de vue du sens et de la grammaire.

Consignes :

Réponses :

- 1) « nous passons
- 2) **les**
- 3) **sa** (on peut accepter **leur**)
- 4) **un, son**
- 5) **L', Leur, Cette** (on peut accepter **Son**)
- 6) **Ce**
- 7) **un**

NOM : CLASSE : DATE :

Consigne :

Voici le début de la présentation d'un film d'aventures qui se passe en Afrique : « Les mines du roi Salomon ». Certains déterminants ont été supprimés dans le texte. Rétablis-les en choisissant à chaque fois celui qui te paraît le mieux convenir. A chaque trou, il ne manque qu'un mot.

LES MINES DU ROI SALOMON

..... explorateur anglais disparaît en voulant retrouver
..... diamants d'un mystérieux royaume africain. Sa femme part à
recherche dans la jungle, aidée par Guide, chasseur de fauves.
expédition se heurte à un sorcier et à des bêtes féroces. [...]

..... film d'aventures est d'abord splendide
documentaire sur l'Afrique noire.

FICHE D'EXERCICES

Remédiation 6^e

Français

Compétence : **Travail sur les déterminants**

Objectif de l'exercice :

Compléter des phrases en utilisant les déterminants adéquats du point de vue du sens et de la grammaire.

Consignes :

Pour être bien réalisé, cet exercice suppose :

- des lectures successives et attentives du texte
- la bonne connaissance de l'emploi des déterminants
- une aptitude à sélectionner le déterminant adéquat en s'appuyant sur le contexte
- la connaissance des règles d'accord

Réponses :

1) « nous passons **une** semaine »

2) « L'année dernière, **ma, notre** grand-mère... »

3) « **Ce** jour-là... »

4) « ...**toutes** les corbeilles... »

5) **De, plusieurs, quelques, nos ou un adjectif numéral**

➔ il serait bon de préciser à chaque le terme grammatical employé dans le cours de français en classe entière : « une » : article indéfini ; « ma, notre » : déterminant possessif ; « ce » : déterminant démonstratif, etc.

NOM : CLASSE : DATE :

Lis le texte suivant. Il manque des déterminants. Rétablis-les en choisissant à chaque fois celui qui te semble le mieux convenir.

Chaque été, habituellement, nous passons.....semaine chez nos grands-parents. L'année dernière,grand-mère nous a appris à faire des confitures. En effet, ses pruniers étaient tous particulièrement chargés de fruits.jour-là,les corbeilles disponibles furent utilisées. Quelques heures plus tard, nous mettions sur les étagères de la cuisinebelles rangées de bocaux. Nous étions fatigués mais à aucun moment nous n'avons eu envie d'abandonner notre travail. Quelle belle journée !

FICHE D'EXERCICES

Remédiation 6^e

Français

Compétence : les formes verbales

Compétences requises :

Identifier et recopier une forme verbale ; reconnaître la personne et le temps.

Consignes :

Pour l'élève : lire le texte, répondre aux questions et aux consignes, prendre le temps de réfléchir.

On ne peut pas exiger d'un élève de sixième qu'il ait une parfaite connaissance des temps du passé. Il convient de l'aider à construire ce savoir.

Réponses :

1) (il) **adorait** – (il) **avait** – (c') **était**

2) (j') **ai mangé** – (j') **ai digéré**

3) (ce) **fut** – (il) **dut** – (il) **dit** – (il) **se mit** – (il) **annonça** – (Mowgli) **éclata**

4) **3^e personne du pluriel du passé simple**

5) **3^e personne du singulier du passé simple**

6) **1^{ère} personne du singulier du présent**

NOM : CLASSE : DATE :

Lis le texte suivant :

Mowgli adorait les bananes. Il y en avait des régimes énormes et qui sentaient bon !

Ce fut à qui trouverait la plus grosse pour l'offrir à l'autre.

« Tiens, Baloo. C'est presque une banane-éléphant !

- Et voilà la perle du bananier. Juste à point ! »

Ils se **régalèrent** tellement que Mowgli **dut** avouer :

« Mon estomac est un peu lourd. Je **crois** que j'ai trop mangé.

- Je **connais** un bon remède », dit Baloo et il se mit à danser.

Mowgli éclata de rire et se mit à en faire autant. Ils tournaient, sautaient en cadence.

Ah ! Que c'était drôle !

« Maintenant, j'ai bien digéré », annonça enfin Mowgli.

D'après R. Kipling, *Le Livre de la jungle*

1. Après avoir bien lu le texte, recopie :

- un verbe conjugué à la 3^e personne du singulier de l'imparfait de l'indicatif :

.....

- un verbe conjugué à la 1^{ère} personne du singulier du passé composé de l'indicatif :

.....

- un verbe conjugué à la 3^e personne du singulier du passé simple de l'indicatif :

.....

2. Indique la personne et le temps de l'indicatif des trois verbes suivants, relevés dans le texte, comme dans l'exemple ci-dessous :

- **crois** (ligne 6) *1^{ère} personne du singulier, présent*

- **se régalèrent** (ligne 5) :

- **dut** (ligne 5) :

- **connais** (ligne 7) :

FICHE D'EXERCICES

Remédiation 6è

Français

Compétence : L'accord sujet/verbe (grammaire/orthographe)

Compétence visée :

Trouver le sujet ; l'accorder avec le verbe en choisissant le temps qui convient.

Consignes :

Poser la question : « Qui est-ce qui... ? Qui fait l'action ? »

Réponses :

Ce sont des exercices d'accord simple !

NOM : CLASSE : DATE :

Lis bien les consignes puis fais les exercices suivants. Prends le temps de bien réfléchir !

1. Souligne le groupe nominal SUJET de chaque verbe en gras puis encadre en rouge le mot qui commande l'accord du verbe.

- 1) Un rideau de flocons blancs ininterrompu **miroita**it sans cesse en descendant vers la terre.
- 2) Des cordes partant de mon cou, de mes pieds, de mes bras, **allaient** s'attacher à des piquets enfoncés en terre.
- 3) Le tronc des chênes **resta**it dans une majestueuse obscurité.
- 4) Bien des pilleurs d'épaves du littoral breton **ont fait** ce métier d'attirer les navires à la côte afin de s'en partager les dépouilles.

2. Complète les formes verbales inachevées par la terminaison qui convient à l'imparfait de l'indicatif.

- 1) Bien sûr, il y av..... les sarcasmes des enfants dans la rue. Plus insupportables ét..... les regards ironiques des adultes.
- 2) En ce temps-là, habit..... dans un petit bois, au fond de la campagne, un garçon un peu étrange.
- 3) Là-bas, au milieu de leurs pâturages, viv..... en liberté les troupes de chevaux sauvages.
- 4) Une araignée, posée sur une feuille, s'en all..... au fil de l'eau.
- 5) Un escalier de pierre men..... à la porte principale de la maison mère et une lumière orangée éclair..... le perron.

3. Remplace les infinitifs par une forme conjuguée au présent de l'indicatif.

- 1) On (appeler) les gens qui (aimer)
les livres et qui les (collectionner) des bibliophiles.
- 2) Ce n'(être) pas juste de payer pour les autres.
- 3) En vain, je (réclamer) aux cuisines les plus réputées, des
plats géants où (s'entasser) les plus riches viandes
pimentées.
- 4) Les autres professeurs ne (protester) plus quand je
(lire) un roman pendant les cours.
- 5) Pierre et moi ne (savoir) pas si nous irons en Alaska.
- 6) Tous (rire) de tes bêtises !
- 7) C'est vous qui (décider) !
- 8) Beaucoup, désormais, (choisir) au dernier moment
de partir en vacances.
- 9) Comme il (faire) chaud, Léa, Vincent, le chien et toi (pouvoir)
..... aller à la plage.
- 10) Il les (voir)

FICHE D'EXERCICES

Remédiation 6è

Français

Compétence : orthographe grammaticale / les accords

Compétence visée :

Faire les accords nécessaires en fonction des indications données.

Consignes :

Vous lirez aux élèves la consigne suivante : « Réécrivez le texte en remplaçant **'la foule'** par **'les spectateurs'**. Attention vous devrez modifier les accords et apporter des changements dans la phrase. »

Réponses :

- 1) **Sont impressionnés, manifestent, applaudissent**
- 2) **enthousiastes**
- 3) **leur**
- 4) **Ils**

NOM : CLASSE : DATE :

Lis le texte.

La victoire

La foule enthousiaste est impressionnée par les résultats inattendus du jeune patineur.
Elle manifeste sa joie et applaudit à tout rompre.

Réécris maintenant le texte en remplaçant « La foule » par « Les spectateurs ».

Attention ! Tu devras modifier les accords et apporter des changements à la phrase.

Les..spectateurs.....
.....
.....
.....

FICHE D'EXERCICES

Remédiation 6è

Français

Compétence : l'orthographe usuelle ; les homophones (1^{ère} partie)

Compétence :

Appréhender de manière raisonnée les homophones, source de nombreuses erreurs orthographiques chez beaucoup d'élèves. On commencera par **ce/se/ceux**.

Consignes :

Rappeler la définition des homophones : mots dont la prononciation est semblable, mais dont l'orthographe peut être différente.

Terminologie grammaticale à rappeler très brièvement aux élèves (c'est écrit dans les programmes...) :

Ce : adjectif démonstratif

Se : pronom personnel réfléchi

Ceux qui : pluriel de celui qui

NOM : CLASSE : DATE :

Observe la phrase suivante :

Ce coureur se précipite vers l'arrivée ; ceux qui le voient applaudissent.

Ce + nom → ce canard

Se + verbe → il se lave

Ceux qui = pluriel de celui qui → ceux qui crient

1. Réécris ce texte à troisième personne du singulier (il).

Je me lève ce matin très tôt. Ce que je me prépare, c'est un excellent petit-déjeuner. Je me suis acheté des œufs, du bacon et ce pain qui se vend à la boulangerie du centre. Je dois me dépêcher pour ne pas rater ce rendez-vous.

.....
.....
.....
.....

2. Complète par « ce » ou « se ».

- 1) Il pourrait que le prince sauve la pauvre Cendrillon.
- 2) chat appartient à ma grand-mère etappelle Darius.
- 3) Toutes les semaines, il vend des centaines de lapin sur marché.
- 4) Il faut dire adieu,dire au revoir.
- 5) Simone ne fait pas de souci pour colis ; elle pense qu'il arrivera sans problème.

3. Complète par « ce qui », « ceux qui », « ce » ou « se ».

1)Devant les vitrines de Noël,

.....bousculaient.....désiraient voir les cadeaux à offrir.

2).....l'attention des passants fut un automate qui jouait aux échecs.

3)Il tenait le menton de la main droite et grattait la tête de
la main gauche.

4).....joueur d'échecs paraissait bien sympathique !

FICHE D'EXERCICES

Remédiation 6è

Français

Compétence : orthographe grammaticale/les accords

Compétence visée :

Faire les accords nécessaires en suivant bien les consignes.

- Accord sujet/verbe
- Déterminant/nom
- Adjectif
- Participe passé (être+avoir)

Consignes :

Lire avec les élèves le texte. Le lire à haute voix en marquant bien les pauses. Lire avec eux la consigne à haute voix. Laisser le temps nécessaire pour qu'ils effectuent correctement les transformations, relisent leur texte et corrigent leurs erreurs.

Réponses :

- 1) **(les pompiers) sont, (ils) arrivent, (ils) réussissent**
- 2) **les pompiers sont avertis**
- 3) **la grange menacée**
- 4) **les flammes impressionnantes**

NOM : CLASSE : DATE :

Lis ce texte :

Le pompier est averti trop tard ;
courageux, il arrive près des bâtiments
menacés par l'incendie, mais ne réussit
pas à éteindre le brasier impressionnant.

Les pompiers
de la grange
les flammes

Récris maintenant ce texte en remplaçant les mots soulignés par ceux qui sont en face dans la marge. Pour t'aider, on a déjà remplacé les deux premiers mots : à toi de continuer.

ATTENTION : fais les accords nécessaires.

Les...pompiers

.....

.....

.....

.....

.....

.....

.....

.....

FICHE D'EXERCICES

Remédiation 6^e

Français

Compétence : l'orthographe usuelle / les homophones (2^{ème} partie)

Compétence visée :

On poursuit l'étude des homophones par **a/à, ou/où, on/ont, s'en/sans**.

à/a :

Petit rappel aux élèves :

*J'ai donné le hareng **à** ton chat*

*Il **a** des yeux brillants.*

Dans la première phrase, « **à** » est une préposition (notée par l'accent grave). Elle est utilisée pour introduire des COI (à ton chat : n'entrez pas trop dans les détails...), des CCTemps (je viendrai à trois heures), des CCLieu (je vais à Rio...), des compléments d'adjectif (agréable à entendre).

Dans la 2^{ème} phrase, « **a** » est une forme conjuguée du verbe avoir. On l'emploie dans deux cas :

- indicatif présent suivi d'un COD (il a des yeux brillants)
- passé composé (utilisé comme auxiliaire), (il a regardé le film)

Donner « le petit tuyau traditionnel », qu'ils connaissent bien : remplacer « a » par « avait...

On peut les faire réfléchir sur les phrases suivantes :

- Il **a** déjà mangé son dessert.
- Il **a** mal aux dents.
- Il **a** parlé à sa sœur.
- Il est **à** New York jusqu'**à** la fin de l'année.
- Cette maison est vendue **à** bas prix.

NOM : CLASSE : DATE :

Les exercices ci-dessous vont te permettre de bien faire la différence entre « à » et « a ».

1. Choisis à ou a :

- a) Ilfait chaud cet été.
- b) Il.....eu beaucoup de difficultés.....résoudre cet exercice.
- c) J'en ai parlé.....mon oncle.
- d) Il.....une voitureme prêter.
- e) Je vais.....Nancy.
- f) Elle.....un avionprendre.....huit heures.
- g) Elle.....encore beaucoup d'achats.....faire.
- h) Elle.....décidé de partir.
- i) Il peur d'avoir affaire.....cet inspecteur. Il n'pas l'air aimable.

2. Complète avec « a », « à » ou bien « as » (2^e personne du singulier de l'indicatif présent) :

- a) Tu.....encore beaucoup.....apprendre.
- b) Elle.....offre une truite..... son chat pour Noël.
- c) Tu.....des chaussures neuves ;-tu pensé les cirer ?
- d) Si tufaim, tu peux faire cuire ces saucisses.....la poêle.
- e) Elle.....promisson maie d'aller la voir.....la saison des pluies.
- f)Tahiti, il ne fait jamais froid.
- g) C'est.....prendre ou.....laisser.
- h) Quel platemporter-tu choisi ?
- i) J'ai pris du lapinla moutarde.
- j) Les enfants jouentsaute-mouton.

FICHE D'EXERCICES

Remédiation 6^e

Français

Compétence visée : **les homophones grammaticaux**

Poursuite de l'étude des homophones par « **où/ou** ».

Petit rappel aux élèves :

Demandez-leur comment ils écrivent « [ou] » dans les phrases suivantes :

1. Veux-tu un mille-feuille **ou** un chou ?
2. J'irai **où** tu voudras.
3. **Où** iras-tu ?

- « **ou** » sans accent est une conjonction de coordination (le fameux « maisouetdoncornicar »...) Il relie souvent 2 éléments (deux noms, deux verbes...)
- Ex n° 2 et 3, **où** avec accent est un pronom relatif ou un adverbe interrogatif.
- « astuce » : on peut remplacer « ou » par « ou bien ».

Poursuite de l'étude par « **on/ont** » :

On est content. Il est content.

Ils **ont** mauvais caractère. Ils avaient mauvais caractère.

« on » peut être remplacé par « il »

« ont » peut être remplacé par « avaient »

NOM : CLASSE : DATE :

1. Choisis entre *ou* et *où* :

a) Elle est arrivée au moment il commençait à pleuvoir. b) Tu trouveras tes affaires là tu les as laissées. c) Quand il est malade, il éternue il tousse. d) Es-tu d'accord non ? e) Léa ne sait pas aller pendant les vacances. f) J'aimerais une jupe bleue verte. g) as-tu rangé mes chaussettes ? h) A l'époque nous vivons, il faut parler plusieurs langues. i) Donne-moi la moitié des chocolats je dis à maman que tu les as pris !

2. Même consigne.

« La bourse la vie ! », s'écria le bandit. De l'endroit il se tenait, le voyageur de la diligence ne pouvait voir son visage. Etait-ce un Indien un cow-boy ? Impossible de le savoir ! Alors, il lui donna finalement sa sacoche se trouvait tout son argent. Cela se passait comme ça dans le Middle-West : on donne son argent on perd la vie ! Et cela, sans jamais retrouver les coupables !

3. A ton tour, invente quatre phrases dans lesquelles tu emploieras *ou* et *où*.

.....
.....
.....
.....
.....

NOM : CLASSE : DATE :

A toi de jouer !

1. Complète les phrases avec *on* ou *ont* :

- a) Pierre et Marcel t'-ils dit quelque chose ?
- b) Elles vu la Tour Eiffel et l' trouvée impressionnante.
- c) dit qu' a intérêt à réfléchir avant d'agir.
- d) Elles eu peur !
- e) Ils m' annoncé qu' pouvait aller les voir n'importe quand.
- f) Si ça ne vous plaît pas, s'en va !
- g) Alors, rôle ?
- h) Lorsqu'leur a proposé un dessert, ils refusé.
- i)est prié de ne pas fumer !
- j) Ils tout mangé et ne m' rien laissé !

2. Quand il y a une négation devant le verbe, on écrit *on n'* (ne pas, ne plus, ne jamais, ne rien, ...)

- a) Est-il coupable ? en sait rien !
- b) est jamais sûr de rien.
- c) Pourrait-.....s'arrêter ?en peut plus.
- d)est tous contents !
- e)est pas ravis d'être là, maisavait pas le choix !
- f)a eu de la chance.
- g) jamais vu un tel orage !
- h) Depuis un mois, ;a écrit qu'une lettre à nos parents.

FICHE D'EXERCICES

Remédiation 6^e

Français

Compétence visée : **les homophones grammaticaux (suite)**

Activité : Poursuite de l'étude des homophones grammaticaux avec « s'en/sans » et « peu/peut/peux ».

S'en / sans.

Rappel aux élèves :

Ne pas confondre **sans** (préposition) et **s'en** (pronom se + en)

Pauline a fait un parcours **sans** faute. → Pauline a fait un parcours **sans aucune** faute.

Elle **s'en** souvient bien. → Je **m'en** souviens bien.

Astuce : « s'en » peut être remplacé par « m'en » ou « t'en » (voix pronominale) et « sans » par « sans aucun ».

Petit test :

Elle a voulu faire une omelette sans œufs ; ça n'a pas marché. Elle aurait dû s'en douter !

On pourrait dire : « sans **aucun** œuf » et « j'aurais dû **m'en** douter ».

Attention : « sans » peut être suivi du pluriel. Ce jeu fonctionne sans piles. (car s'il devait y en avoir, il y en aurait plusieurs...)

Peu / peux / peut.

Petit test :

Demander aux élèves comment ils écrivent :

« **Peu** sûr de lui, ce skieur ne **peut** prendre le départ. »

Il ne faut pas confondre « peu », adverbe de quantité, et peut/peux, le verbe pouvoir au présent de l'indicatif.

Astuce :

On peut remplacer « peut » par « pouvait ».

NOM : CLASSE : DATE :

1. Tu vas compléter le texte suivant en employant « s'en » ou « sans » :

« - Sois crainte, maman, pour le voyage ! Les billets ? Paulcharge ! »

Notre mère faisait beaucoup pour notre santé et notre sécurité : arrêt, il fallait qu'elle nous demande si on allait bien. Je ne sais si elle rendait compte, mais elle nous rendait la vie impossible !

« - Vous n'avez rien oublié ? Et votre portefeuille ? argent, vous n'irez pas loin ! »

.....qu'elle aperçûve, nous étions déjà entrés dans le train, déambulant dans les compartiments pour trouver une place. Paul voulait un peu de partir en laissant maman aussi inquiète !

« - Allez, on.....va ! On est partis pour de nouvelles aventures ! »

Après un dernier salut à notre mère, je détaillais avec enthousiasme le programme de nos vacances à Paul !....

2. Complète les phrases par « peu, peut ou peux ».

1) Son père maintenant sortir.

2) -il te dire si le match aura lieu ?

3) à la mer se retire et le petit garçon commencer ses châteaux de sable.

4) Il se que je sois absent, mais c'est important et tu travailler sans moi !

5) Je te dire que le de travail que l'entreprise a effectué paraîtsoigné.

6) Je serai là sous !

7) Quand on veut, on !

NOM : CLASSE : DATE :

Les accords sujet/verbe.

1. Conjugue au présent de l'indicatif les verbes entre parenthèses :

- 1) Labourage et pâturage (être)..... les mamelles de la France.
- 2) Le renard et le loup, beaucoup trop fatigués pour courir, (décider)..... de se cacher.
- 3) Que (décider)-il ?
- 4) Moi qui (être)si courageuse, je (devoir) renoncer à cette aventure.
- 5) Comment en (être) –vous arrivés là ?
- 6) De tous côtés, (arriver) des chasseurs.
- 7) Que (pouvoir) -je faire pour toi qui (sembler)si triste ?
- 8) Tes amis et toi me (paraître)épuisés par ce voyage.
- 9) Pierre et moi (savoir)pas quoi faire de notre temps libre.
- 10) C'est nous qui (décider)
- 11) Comme il (faire) ;chaud, Léa, Vincent, le chien et toi (pouvoir).....aller à la plage.

FICHE D'EXERCICES

Remédiation 6^e

Français

Compétence visée : orthographe grammaticale / les accords

Compétence :

Faire les accords en fonction des indications données.

Consignes à lire aux élèves :

Lire d'abord le texte. Dans l'exercice, des mots ont été changés, ce qui entraîne une modification des accords. Ce sont les élèves qui doivent accorder les mots.

Nous revenons encore une fois sur la maîtrise des accords qui semble poser problème. La difficulté réside ici dans la transformation qui implique que l'élève conserve du début à la fin de l'exercice la mémoire des informations données et celle de la consigne.

Réponses :

1) **trempées** (accord du participe passé en genre et en nombre)

2) **se sont glissées, sont, paraissent, s'approchent** (accord sujet/verbe)

3) **noires, indifférentes, majestueuses** (accord adjectif/nom en genre et en nombre)

NOM : CLASSE : DATE :

Lis ce texte :

Chassons sous la pluie !

Le chat, trempé jusqu'aux os, s'est glissée dans la cuisine. Il est plus noir que jamais et paraît indifférent à tout. Majestueux, il s'approche de la cheminée.

Récris ce texte en remplaçant le chat par les deux chattes. Fais les accords qui s'imposent.

Chassons sous la pluie !

Les deux chattes,

.....

.....

.....

.....

.....

.....

EXERCICES D'ORTHOGRAPHE

L'accord du verbe avec le sujet.

- Le sujet commande toujours l'accord du verbe.
- Le verbe s'accorde avec le sujet en personne (je, tu, il, nous, vous, ils ou nom-sujet) et en nombre (singulier ou pluriel) :

EX : Le chien mange. Les chiens mangent.

J'aime écouter le rock. **Mes frères** préfèrent le jazz.

Accord avec « je »...1^è sg Accord avec « mes frères »...3^è pluriel

- Quand le sujet est un groupe assez étendu, le verbe s'accorde avec le nom noyau du groupe :

EX : Ma **collection** de disques fait des envieux.

- Quand le sujet est le pronom relatif « qui », le verbe s'accorde avec le nom qu'il représente :

EX : J'ai beaucoup d'**amis** qui me prêtent des disques.

- Le verbe peut avoir plusieurs sujets ; il se met alors au pluriel :

EX : **Mon père et ma mère** n'écoutent que de la musique classique.

Exercice n°1 :

Conjuguez chaque verbe au présent, à l'imparfait et au passé simple :

Nous (exécuter) les ordres qu'on nous a donnés.

.....

Les moniteurs (sortir) les bateaux.

.....

Un grand rassemblement de jeunes (avoir lieu) chaque année.

.....

En tête du cortège, (venir), très émus, les mariés.

.....

Exercice n°2 :

Remplacez le sujet « je » par « les enfants ». Faites les modifications nécessaires.

Un dimanche matin, après la messe, j’ai monté avec mon père le grand escalier de la mairie. On a cherché la porte de la bibliothèque municipale. Jamais nous n’y étions allés. Je m’en faisais une fête. On n’entendait aucun bruit derrière la porte. Mon père l’a poussée toutefois. C’était silencieux, plus encore qu’à l’église, le parquet craquait et surtout cette odeur étrange, vieille. Deux hommes nous regardaient venir depuis un comptoir très haut, barrant l’accès aux rayons.

.....

.....

.....

.....

.....

.....

.....

.....

.....

.....

.....

.....

.....

.....

.....

.....

.....

.....

.....

.....

.....

.....

.....

.....

.....

.....

Racontez la suite en quelques phrases.

.....

.....

.....

.....

.....

.....

NE PAS CONFONDRE

ses / ces / c'est / s'est

EXERCICE N°1

Complète les phrases par « se » ou « ce ».

- Thomas et Pierre.....sont battus comme des chiffonniers.
- Dorothee ne reconnaît pas dans la glace ; chapeau la change vraiment.
- Il va falloir préparer pour le spectacle de soir.
- Crois-tu que garçon moque de nous ?

EXERCICE N°2

Complète les phrases par « ses » ou « ces ».

- granges sont très délabrées.
- Il a cassé tous..... jouets.
- Virginie s'entend assez bien avec amies.
- études lui coûtent très cher.

EXERCICE N°3

Complète les phrases par « ses », « ces », « s'est » ou « c'est ».

- Madame Cattalano engagée dans une association caritative.
- Pierre ne peut en croire oreilles.
- toujours difficile la première fois.
- individus ont vraiment une drôle d'allure.
- Découvrez la Bretagne, plages de sable fin et côtes.

EXERCICE N°4

Invente à ton tour des phrases avec « c'est », « s'est », « ces » ou « ses ».

.....

.....

.....

.....
.....
.....
.....
.....
.....

FICHE D'EXERCICES

Remédiation 6è

Français

Maîtrise des outils de la langue pour lire

Compétence visée : donner un titre à un texte (suite)

Compétence :

Comprendre un texte dans son ensemble. Lire un texte, lui donner un titre à partir d'indices et justifier son choix. Cette activité comporte ainsi deux exercices différents.

La recherche d'un titre implique la capacité à synthétiser l'information.

Cette activité est, somme toute, assez difficile. Il s'agit d'un texte long, dont le vocabulaire n'est pas familier aux élèves de 6è.

Il est possible qu'un élève fournisse les réponses attendues mais ne soit pas capable de les justifier. Il faudra alors examiner avec lui les difficultés ressenties lors de cet exercice : est-il capable de sélectionner l'information pertinente ? sa lenteur le gêne-t-elle ?

Pas de consignes particulières.

Réponses :

- 1) **La farce de Rufus** (titrer un texte) Fausse réponse : Caius est un âne
- 2) **2 – 1 – 1 – 2** (identifier les paragraphes contenant les informations données)

FICHE D'EXERCICES

Remédiation 6è

Français

Compétence visée : enrichir le lexique

Activité :

Lire attentivement un texte pour trouver, grâce au contexte, le sens d'un mot inconnu.

Voir si élève est capable, en prenant en compte le champ lexical et le sens global du texte, de trouver le sens d'un mot qui lui est a priori inconnu.

Pour trouver le sens de « clepsydre », l'élève doit s'appuyer sur des indices prélevés dans le texte : « emploi du temps », « heure », « arrêter » (au sens de « ma montre est arrêtée »). Il doit aussi comprendre le lien de causalité exprimée par « parce que ».

Pas de consignes particulières.

Réponses :

1) **une horloge** (trouver le sens d'un mot d'après le contexte)

2) **heure ; temps, arrêter** (justifier une réponse en trouvant un indice dans le texte)

FICHE D'EXERCICES

Remédiation 6^e

Français

Compétence : Production de texte

Activité :

Recopier un texte en mettant en évidence sa structure et en respectant son contenu et sa ponctuation. Cet exercice permet de vérifier qu'un élève est capable de classer des informations. Il peut être le point de départ d'un travail sur la façon de disposer un texte sur une page.

On évalue :

- ✓ recopier un texte sans erreur (orthographe, ponctuation)
- ✓ écrire lisiblement (graphie)
- ✓ mettre en évidence la composition d'un texte en faisant apparaître les titres, sous-titres... (hiérarchisation)

Consignes :

Avant de commencer les exercices, bien lire les consignes. Faire dans l'ordre chacune des parties de l'exercice.

Réponses / Evaluation :

- 1) Reprendre le texte (avec le titre)
- 2) Identifier le titre : La Préhistoire
- 3) Mettre en évidence la structure globale du texte par la mise en page
ex : Vers 40000 av. JC/ Vers 8000 av. JC ...
- 4) Recopier le texte sans erreur
- 5) Ecrire lisiblement
- 6) Ponctuer correctement le texte
- 7) L'élève doit être capable de justifier sa mise en page

FICHE D'EXERCICES

Remédiation 6^e

Français

Compétence visée : Production de texte / Transcrire un schéma en texte

Nature de l'activité :

Il s'agit de transcrire un schéma en texte, d'écrire un texte explicatif (expliquer un phénomène, un processus type texte documentaire). L'élève doit observer un schéma et comprendre son fonctionnement (l'épuisement physique) afin de pouvoir le transcrire en texte. Il n'a pas à créer le principe de composition ni les étapes, qui lui sont fournis par l'illustration. Ce qui est à évaluer, c'est surtout la lisibilité et la fidélité au schéma. Or, pour parvenir au texte, il faut que l'élève ait compris le schéma et repéré la forme de discours qu'il doit produire (un texte documentaire, dit « explicatif », ils connaissent ce terme).

Consignes :

Dire aux élèves :

Voici un schéma pris dans un livre de sciences. Ce schéma montre comment une épreuve sportive peut épuiser physiquement le sportif. Vous devez écrire un texte qui **explique** la même chose que le schéma. **Vous écrirez des phrases.** Vous utiliserez correctement la ponctuation.

Réponses et évaluation :

1) La qualité de la mise en page : **le titre**

L'élève a écrit et mis en valeur le titre.

2) L'élève a repéré les trois étapes mentionnées dans le schéma (comprendre et rendre la structure du schéma)

3) A l'intérieur de chaque étape, l'élève a repéré les différentes situations évoquées (chaleur, humidité, absence de vent, efforts/sueur/coup de chaleur/hausse rapide de la température)

4) L'élève a utilisé des connecteurs logiques exprimant les relations de cause à effet entre les différentes étapes (ensuite, après, alors...)

5) L'élève a choisi une mise en page (il a souligné, encadré, utilisé des couleurs, est allé à la ligne, a utilisé la ponctuation)

6) L'élève a repris les mots du schéma et les a recopiés correctement.

7) Le discours est bien explicatif.

NOM : CLASSE :

.....

.....

.....

.....

.....

.....

.....

.....

.....

.....

.....

.....

.....

.....

.....

.....

FICHE D'EXERCICES

Remédiation 6è

Français

Compétence visée : utiliser la ponctuation

Nature de l'activité :

Rappeler aux élèves l'importance d'écrire des phrases correctes afin de se faire comprendre des autres. Cela passe par le bon usage de la ponctuation qui sert à délimiter les phrases.

Faire la liste des signes de ponctuation : La phrase commence par une majuscule et se termine par un point ; les virgules ; les points d'exclamation, d'interrogation, de suspension ; le point-virgule ; les deux points.

Sont proposés différents exercices de rétablissement de la ponctuation dans des textes où elle a été supprimée, de composition de phrases.

NOM :..... CLASSE :.....

Voici quelques exercices qui vont te permettre de bien revoir l'utilisation de la ponctuation. A toi de jouer !

1. Rétablis la ponctuation.

- 1) Ce matin le facteur n'est pas passé alors que j'attendais une lettre une carte postale et un paquet
- 2) Dans ce magasin on trouve de tout de l'alimentation des produits de beauté des articles de bricolage et même des jouets
- 3) Monsieur Martin très bon pêcheur a une fois encore remporté le concours de pêche à la truite
- 4) Regarde il neige s'exclama Valérie
- 5) Depuis quand fait-il froid chez vous
- 6) Hier toute la journée il a plu
- 7) Les hirondelles s'envolent vers le sud en automne
- 8) Pourquoi tant de haine
- 9) Quelle horreur
- 10) Sophie adore les romans d'aventure
- 11) J'ai planté des tulipes de toutes les couleurs
- 12) La France fait partie de la Communauté européenne
- 13) Iras-tu en Grèce cette année
- 14) C'est tout de même incroyable que tu n'aies pas terminé tes devoirs

2. Récris le texte suivant en ajoutant 4 points, 8 virgules, 2 « deux points », 5 majuscules. Pour t'aider, lis d'abord ce texte à voix haute et sois attentif à ton intonation montante ou descendante et aux pauses que tu fais naturellement.

le profond silence qui régnait depuis un moment dans la classe fut soudain troublé par des rires étouffés seul Mucius le meilleur élève de l'école ne se laissa pas distraire dans son travail et continua à écrire sur sa tablette de cire mais lorsque son voisin Antoine lui eut poussé le coude à deux ou trois reprises il finit par s'interrompre pour jeter un coup d'œil autour de lui et voir ce qui provoquait l'hilarité discrète des autres élèves il s'aperçut alors que Rufus venait de réussir un tour peu ordinaire il avait subrepticement quitté sa place et par un savant mouvement tournant était parvenu à se glisser derrière le maître qui plongé dans sa lecture n'avait rien remarqué puis il avait accroché au mur sa tablette qui portait l'inscription suivante tracée en grandes majuscules visibles de loin

Caïus est un âne

3. A ton tour d'écrire tes propres phrases ! Ecris une question, une affirmation, une phrase avec les deux points, une phrase avec deux virgules, une phrase avec des points de suspension et une phrase avec un point-virgule.

.....

.....

.....

.....

.....

.....

.....

.....

PROPOSITION DE CALENDRIER

- 1) Cours en classe entière :** - à réaliser avant le test intermédiaire qui servira à faire les groupes.
- prévoir 8 à 10 heures.
- 2) Test intermédiaire :** - disponible vers le 19 mai.
- à réaliser et à corriger avant le lundi 26 mai 1997.
- test noté qui peut rentrer dans la moyenne du trimestre.
- 3) Elaboration des groupes :** - à faire le lundi 26 mai 1997.
- listes fournies à Maryse le lendemain mardi 27 mai.
- élèves avertis le mardi 27 mai.
- 4) Modules :** - 3 ou 4 séances réparties entre le jeudi 29 mai et le vendredi 20 juin 1997.

	6ème 1 et 2	6ème 3, 4 et 5
Jeudi 29 mai	oui	
vendredi 30 mai		oui
jeudi 5 juin	oui	
vendredi 6 juin		non *
jeudi 12 juin	oui	
vendredi 13 juin		oui
jeudi 19 juin	oui	
vendredi 20 juin		oui

* Marie-Christine et Didier participent à l'animation d'un stage IREM.

EXERCICE 1 : Pour chacun des dessins ci-dessous, le dessin en traits fins est-il le symétrique du dessin en traits pleins par rapport à la droite (d) ?

- Réponds par oui ou par non dessous chaque dessin.
- Si tu réponds non, justifie ta réponse sur la page de droite de ton cahier.

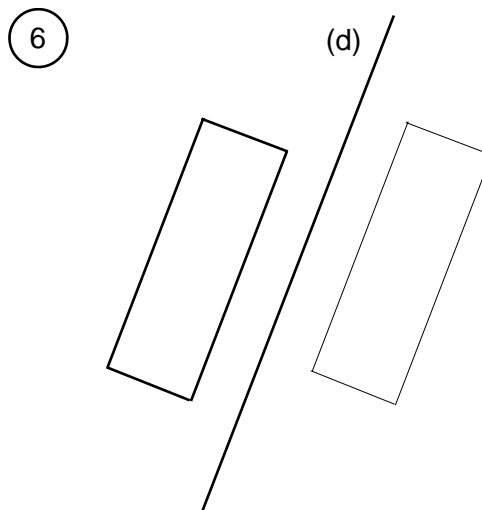
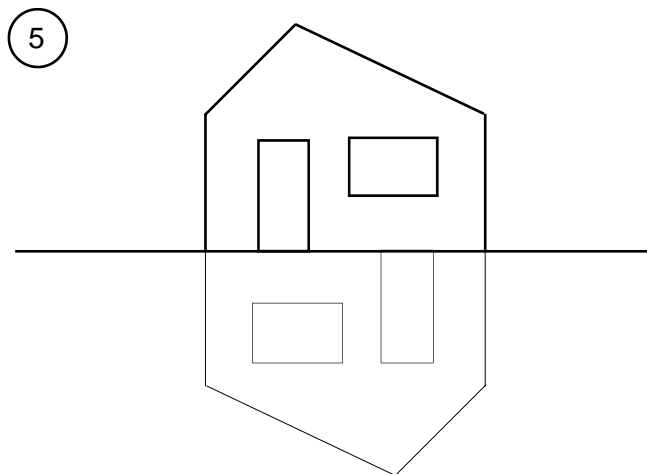
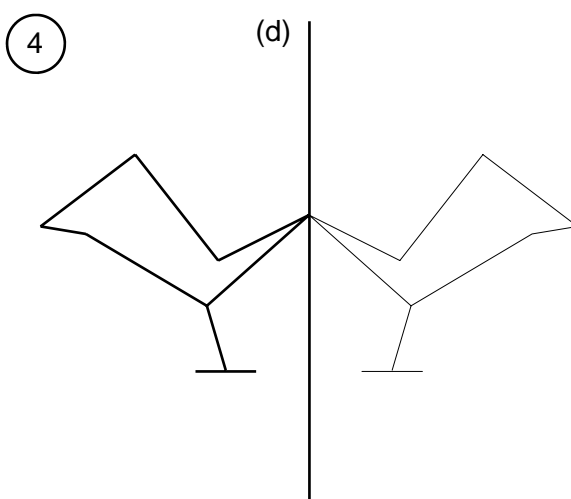
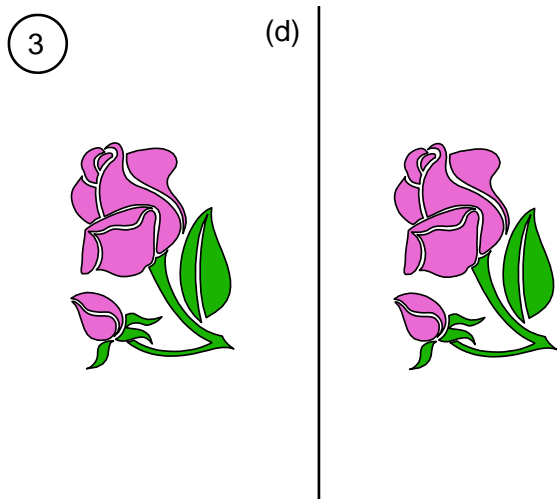
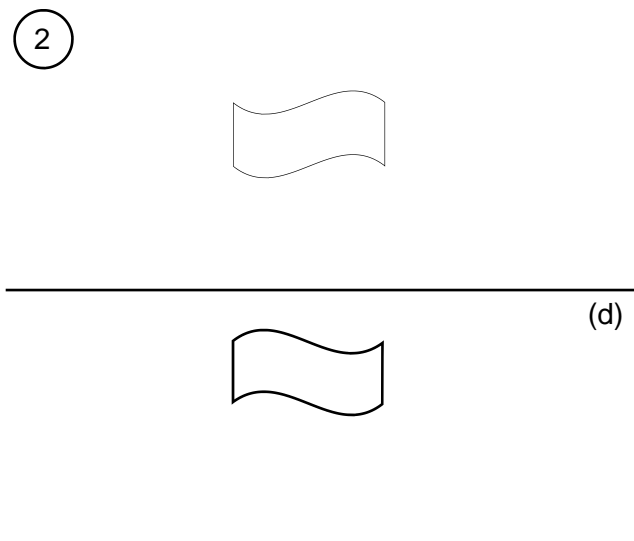
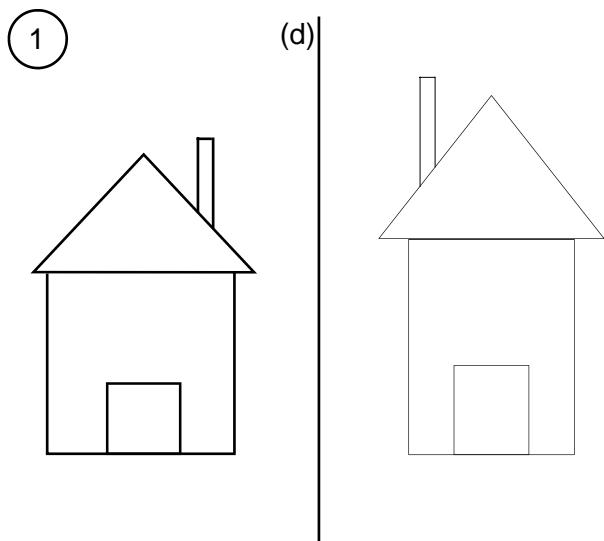

EXERCICE 2 :

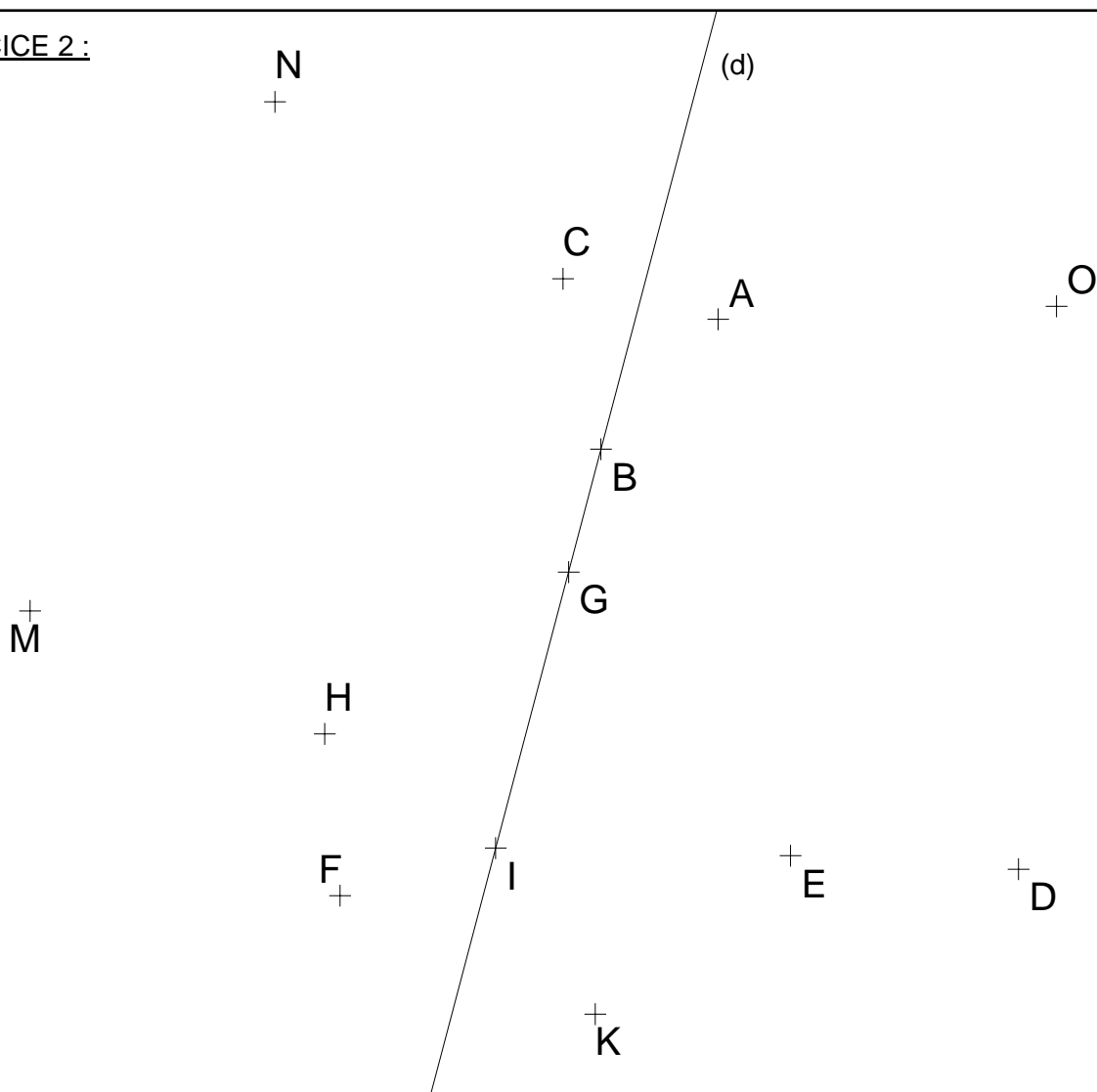

1) Les points A et C sont symétriques par rapport à la droite (d). Vérifie-le à l'aide de tes instruments de géométrie.

A	B	D	H	N	F
---	---	---	---	---	---

On peut noter ce résultat dans le tableau ci-contre en reliant par une flèche les points A et C.

O	M	C	B	K
E				

Peux-tu tracer d'autres flèches ? Trace-les toutes.

2) Pour la suite de l'exercice, si un point s'appelle X, tu appelleras X' son symétrique par rapport à la droite (d).

Certains points de la figure n'ont pas de symétrique par rapport à la droite (d). A toi de compléter la figure **afin que tous les points aient un symétrique**.

exemple : Tu devras construire le symétrique de H, et tu le nommeras H'.

3) Relie par un segment bleu le point C au point B, puis le point B au point N, puis N à M, puis M à G, puis G à E', puis E' à K', et enfin K' à I. Puis complète la figure par symétrie.

EXERCICE 3 :

1) Complète par “**est**” ou “**n’est pas**”, puis termine chaque phrase afin de justifier ton choix.

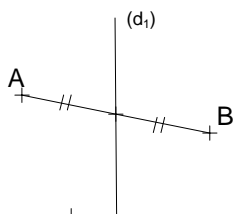

La droite (d_1) _____ la médiatrice du segment $[AB]$

car _____

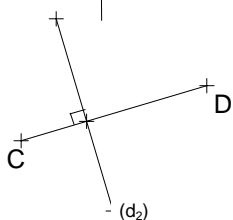

La droite (d_2) _____ la médiatrice du segment $[CD]$

car _____

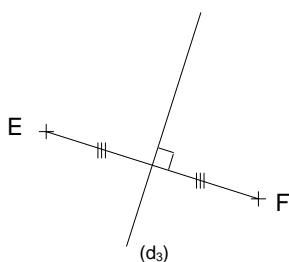

La droite (d_3) _____ la médiatrice du segment $[EF]$

car _____

Rappel : La médiatrice d’un segment est

2) Construis la médiatrice du segment $[AB]$ en utilisant une **règle graduée** et une **équerre**.



Construis la médiatrice du segment $[MN]$ en utilisant un **compas** et une **règle non graduée**.

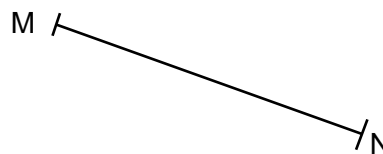

EXERCICE 1 : Dans chacun des cas suivants, construis, **en utilisant les instruments demandés**, le symétrique de la figure par rapport à la droite.

Avec la règle graduée et l'équerre.

Avec le compas et la règle non graduée.

figure 1

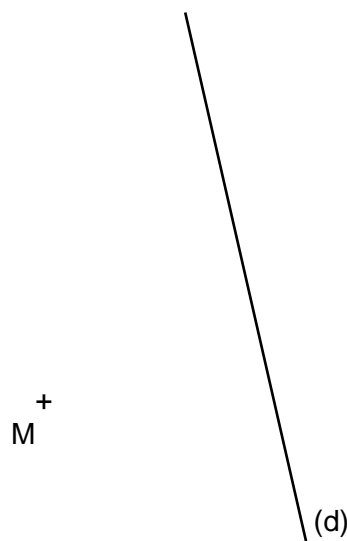
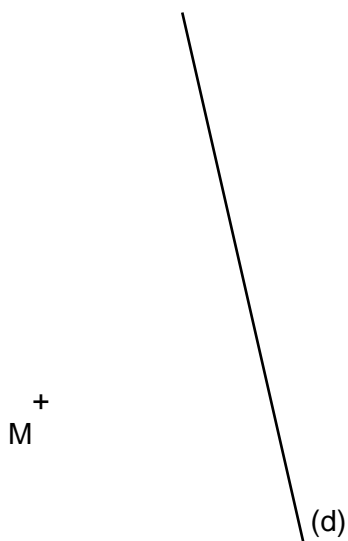
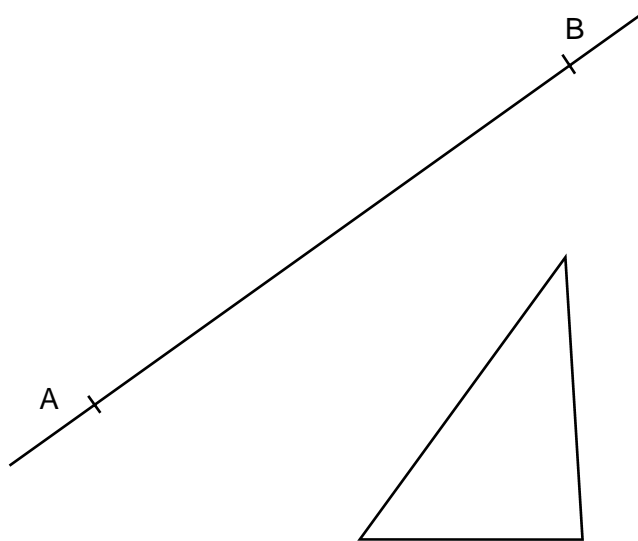
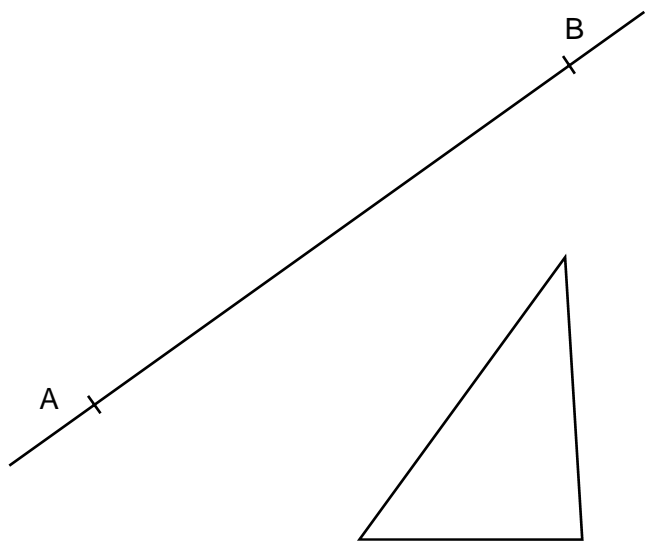
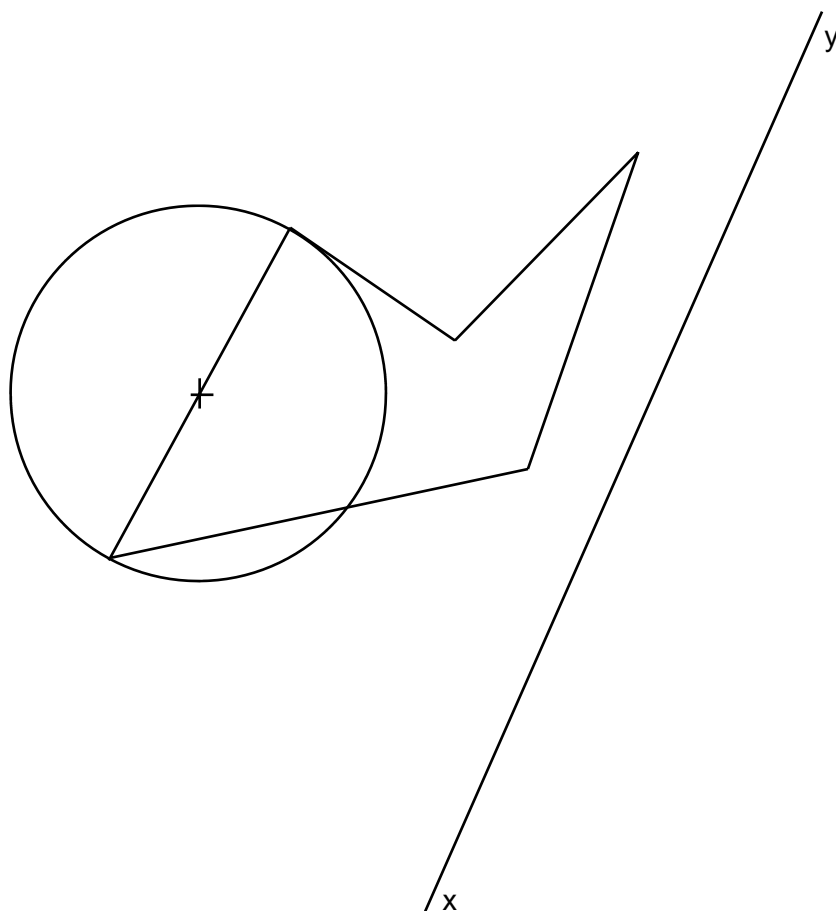

figure 2



EXERCICE 2 : Construis le symétrique de la figure suivante par rapport à la droite (xy). Tu as le choix des instruments.



EXERCICE 3 : Construis le symétrique de cette figure par rapport à la droite (d). Tu as le choix des outils.

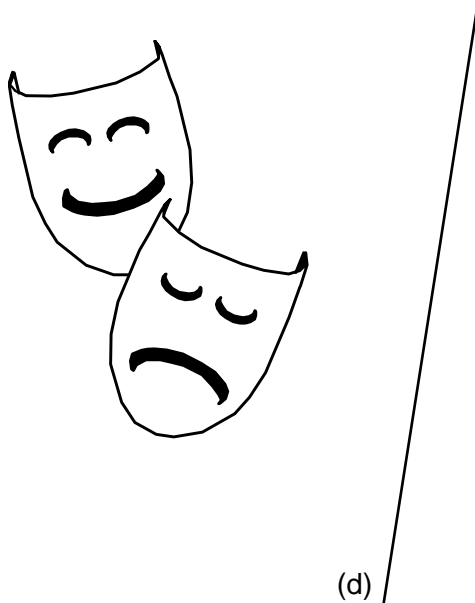

EXERCICE 4 : Y a-t-il un ou des axes de symétrie pour ces figures?

Si oui, trace-le(s).

Si non, justifie.

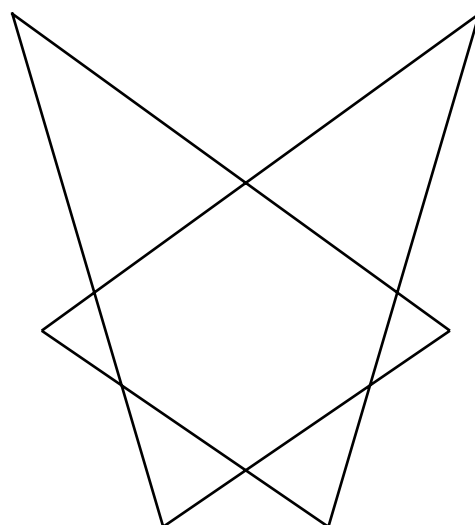
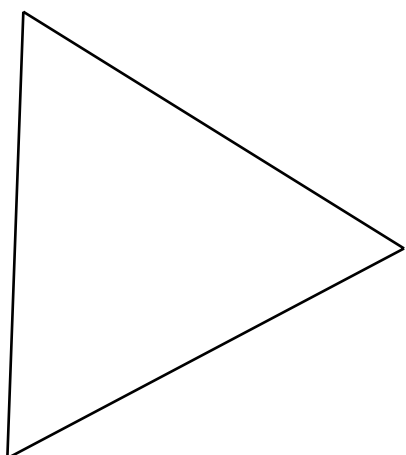
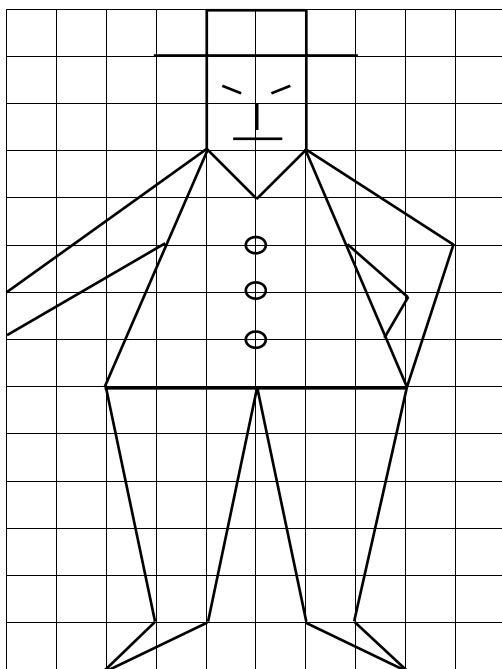

EXERCICE 5 : Complète le dessin ci-dessous afin que la droite (y'y) soit un axe de symétrie.

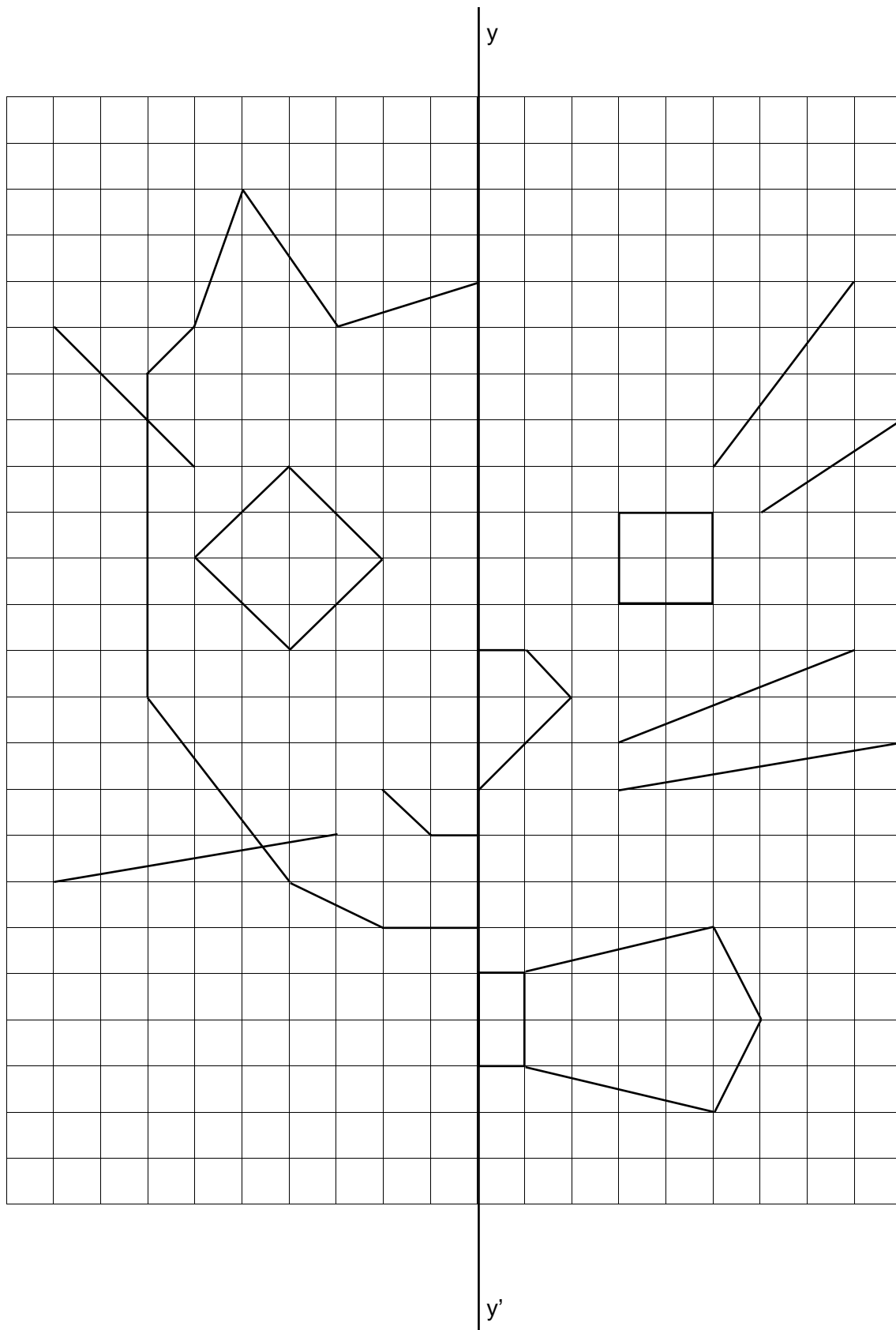

EXERCICE 6 : Dans chacune des figures suivantes, construis **avec précision** le symétrique du triangle ABC. Tu as le choix des instruments. Laisse les traits de construction.

figure 1

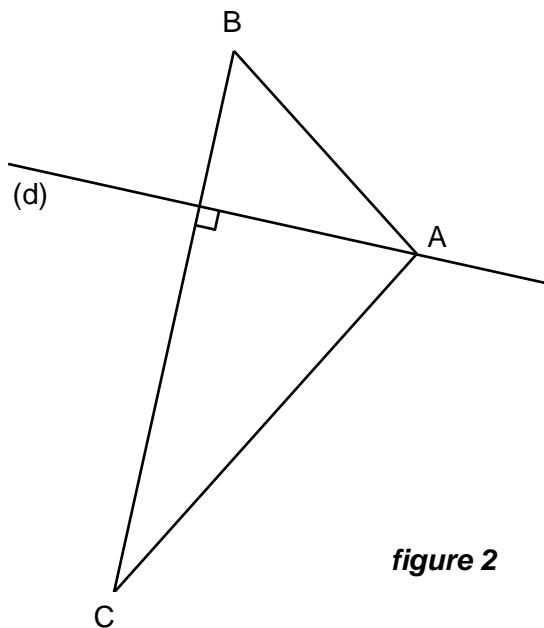
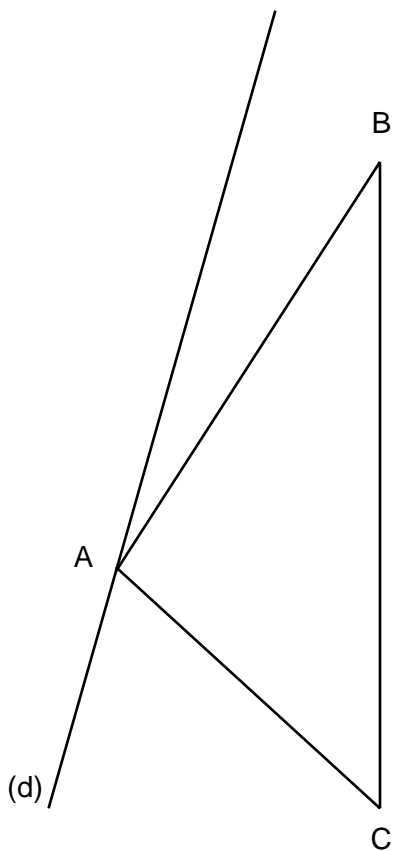
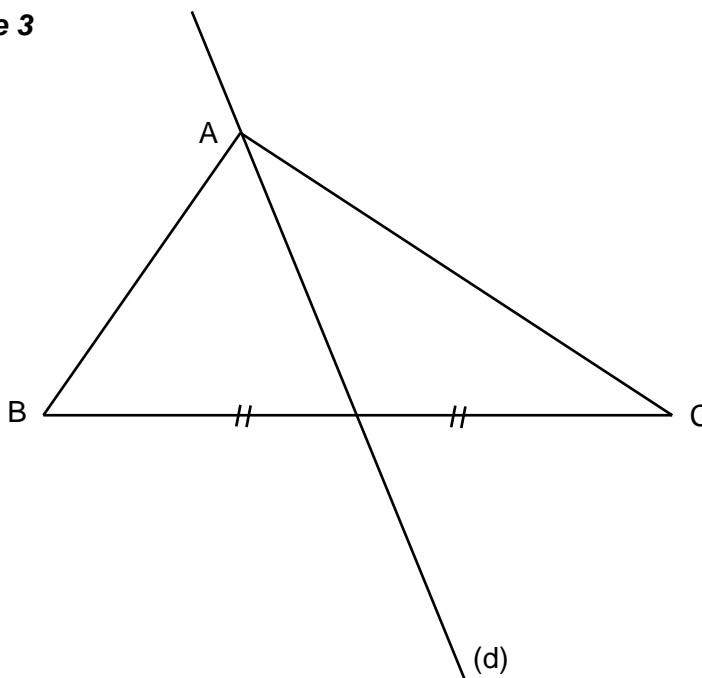

figure 2

figure 3



EXERCICE 6 : (suite)

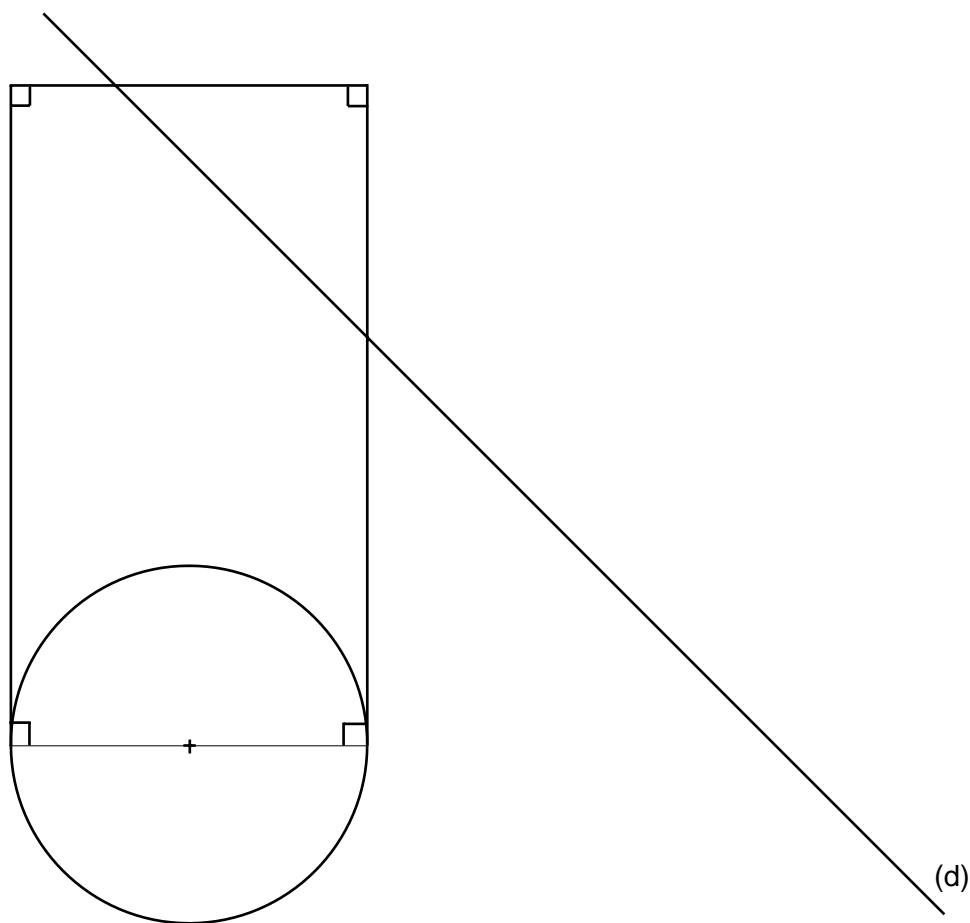
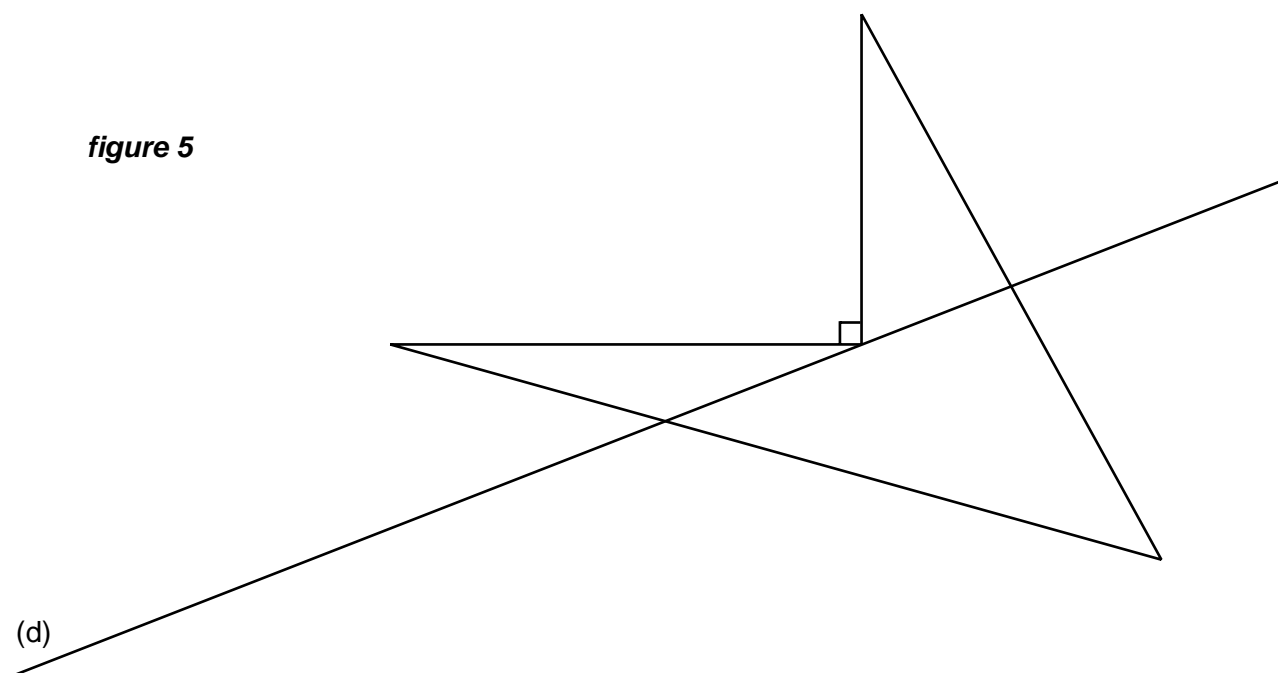

figure 4

figure 5



EXERCICE 7 : Retrouve les 6 erreurs commises par le dessinateur lorsqu'il a tracé, à droite, le symétrique du chat par rapport à la droite (d).

Corrige-les, en **vert**, en utilisant uniquement ta **règle non graduée**.

EXERCICE 8 : Trace, en **vert**, les symétriques des figures ci-dessous par rapport à la droite (d). Tu ne peux utiliser que ta **règle non graduée**.

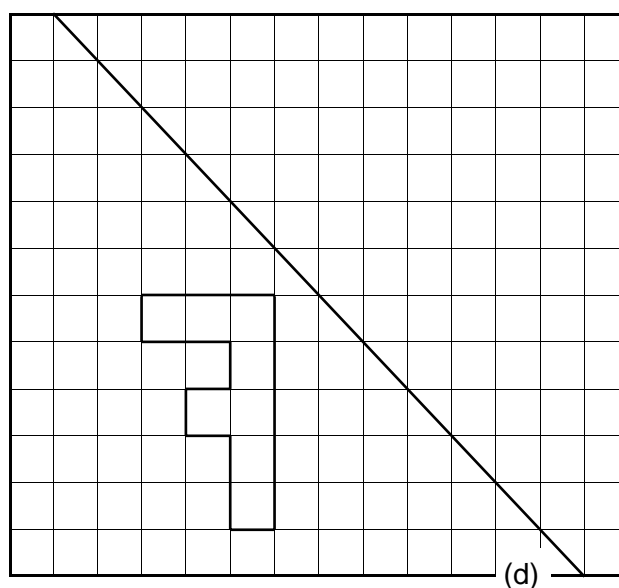

EXERCICE 9 : Le point A' est le symétrique du point A par rapport à la droite (d) qui a été effacée.

a) Construis, **avec précision**, la droite (d) .

b) Construis alors le triangle $A'B'C'$ symétrique du triangle ABC par rapport à la droite (d) .

Pense à laisser les traits de construction.

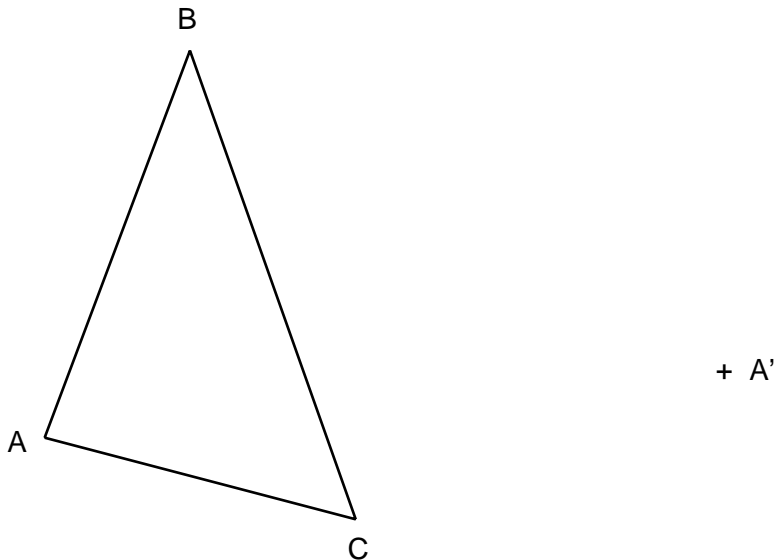

EXERCICE 10 :

Eric affirme :

« les points D , E et F sont les symétriques respectifs des points A , B et C par rapport à la droite (d) . »

Est-ce vrai ?

Pour répondre à cette question, tu devras uniquement utiliser une **règle graduée**.

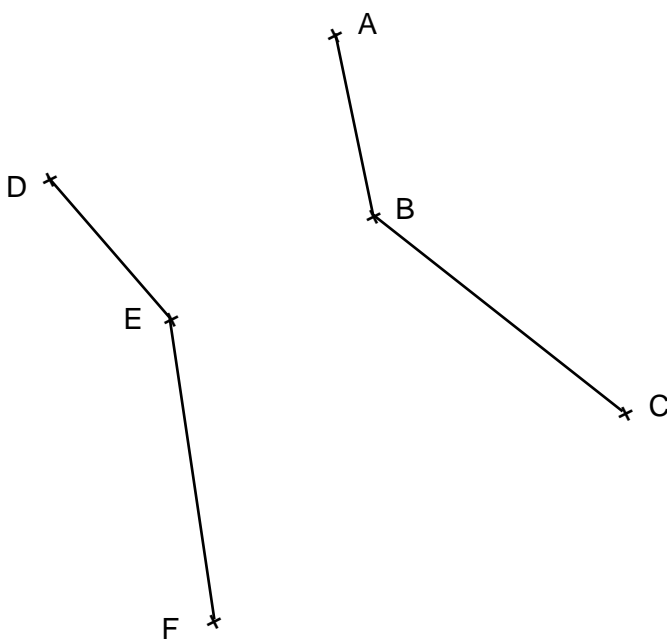

EXERCICE 11 :

- a) Complète le tableau ci-dessous :
 - indique le nombre d'axes de symétrie de chaque lettre.
 - puis trace-les (lorsqu'il y en a !).

Lettre	A	B	C	D	E	F	G
nombre d'axes							
Lettre	H	I	J	K	L	M	N
nombre d'axes							
Lettre	O	P	Q	R	S	T	U
nombre d'axes							
Lettre	V	W	X	Y	Z		
nombre d'axes							

- b) Certains mots de la langue française, écrits en lettres majuscules, ont un axe de symétrie. Voici deux exemples :

— CODE —

M
A
T
H

A toi de trouver au moins trois autres mots ayant un axe de symétrie (vertical ou bien horizontal !).

EXERCICE 1 : a) Termine cette figure sachant que les droites (d_1) et (d_2) sont deux axes de symétrie.
 b) Trace les autres axes de symétrie.

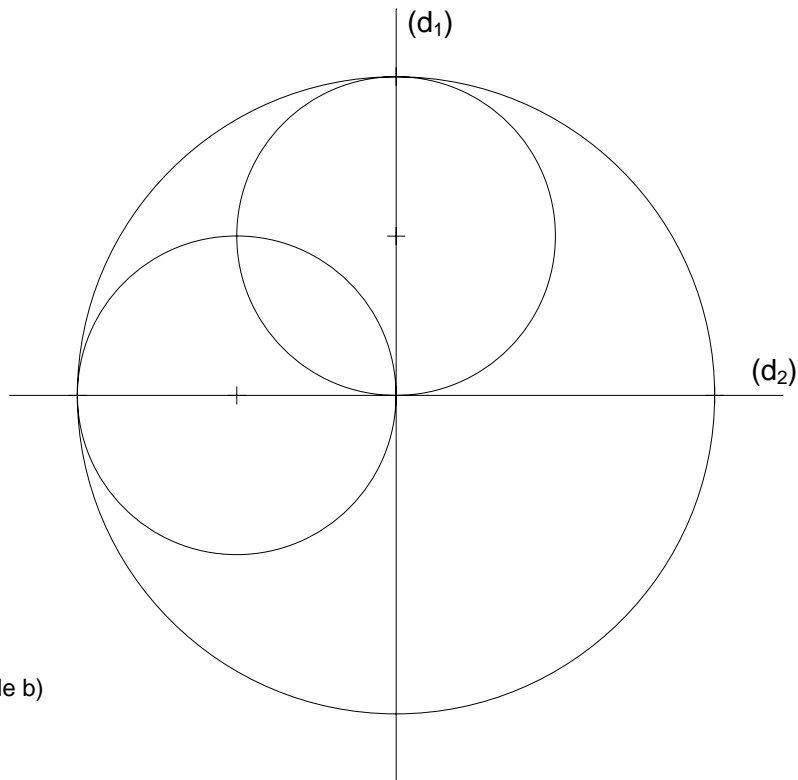

As-tu bien pensé à faire le b) de l'exercice 1 ?

EXERCICE 2 : 1) Colorie les cases codées dans la couleur indiquée.
 2) Puis colorie certaines parties des figures suivantes de telle manière que :

c) la figure obtenue ait **exactement 4 axes** de symétrie que tu traceras.

a) la figure obtenue ait **un seul axe** de symétrie que tu traceras.

b) la figure obtenue ait **exactement 2 axes** de symétrie que tu traceras.

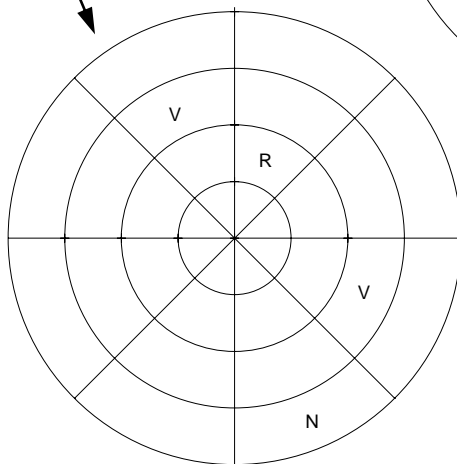
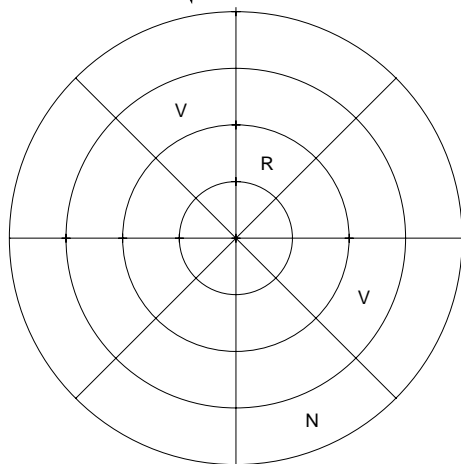
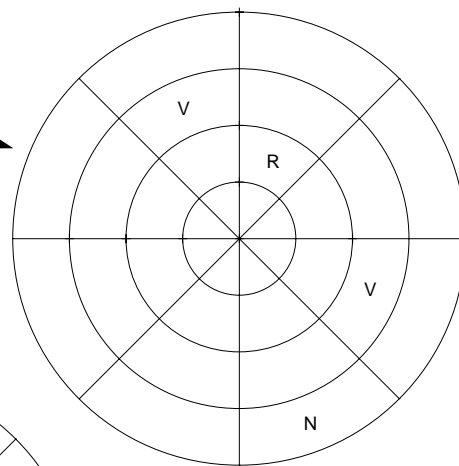

LEGENDE
 V : vert.
 R : rouge.
 N : noir.

EXERCICE 3 : Le triangle ABC a pour symétrique le triangle A'B'C' par rapport à la droite (d).

1) Construis le triangle A'B'C' **sans tracer l'axe de symétrie !!!**

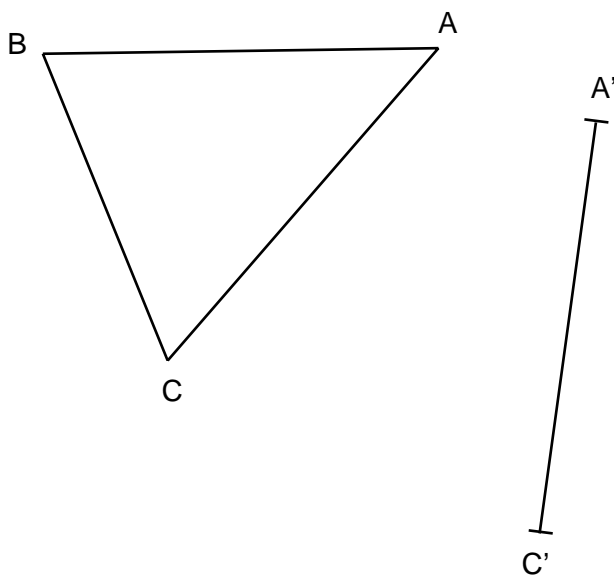

2) Quelle propriété as-tu utilisée ?

EXERCICE 4 :

1) Fais, en vraie grandeur, la figure

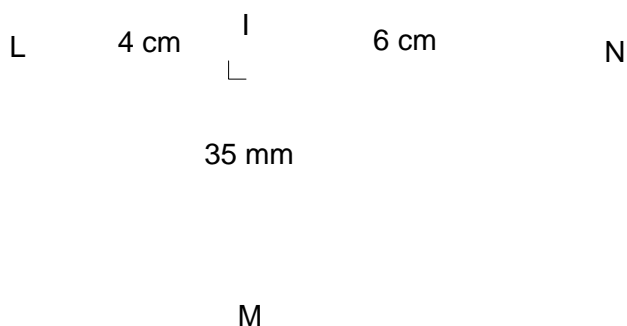

2) Construis ensuite le point R, symétrique du point I par rapport à la droite (LM), puis le point S symétrique du point I par rapport à la droite (MN).

3) Calcule le périmètre du polygone LRMSN.

Tu peux répondre à cette question sans faire de mesures sur le dessin.

Explique pourquoi.

EXERCICE 5 : Construis un triangle équilatéral dont l'un des sommets est le point T **et** dont l'un des axes de symétrie est la droite (d).

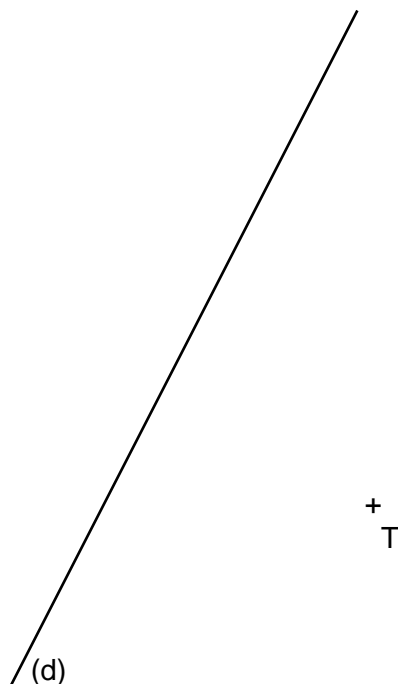

EXERCICE 6 : En utilisant **uniquement une règle non graduée**, termine la construction du triangle $A'B'C'$ symétrique du triangle ABC par rapport à la droite (d).

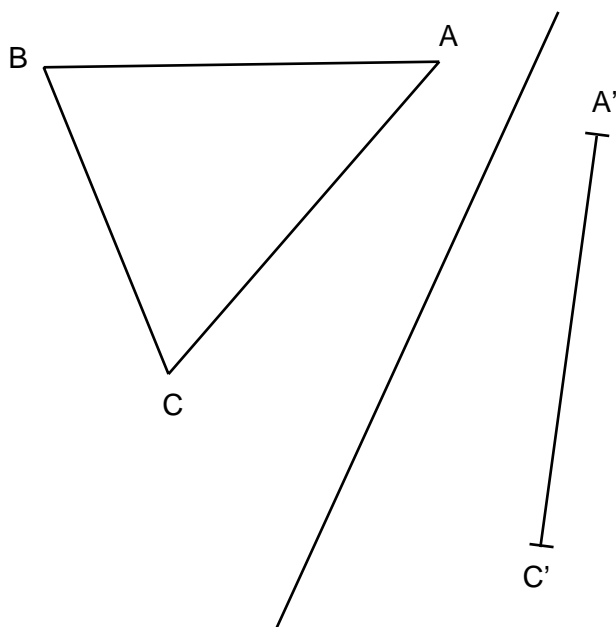

EXERCICE 7 : a) Crée une carte à jouer (un as) qui admette **un** axe de symétrie et un seul !
b) Crée une carte à jouer (un as) qui admette exactement **deux** axes de symétrie.

élèves	niveau exercices	fiches A						fiches B												
		1	21	22	23	31	32	11	12	2	3	4	5	61	62	63	64	65	7	8

THEME : symétrie axiale

CLASSES :

GROUPE :

PERIODE :

NOM PRENOM	
MATHEMATIQUES 6ème	
TEST (thème symétrie axiale)	

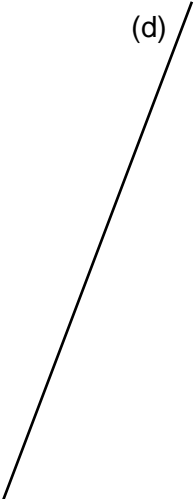
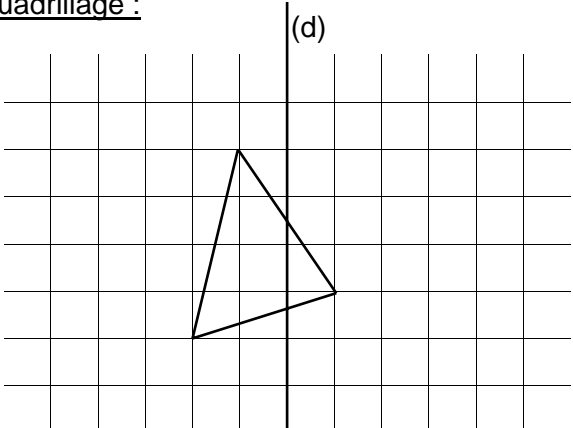
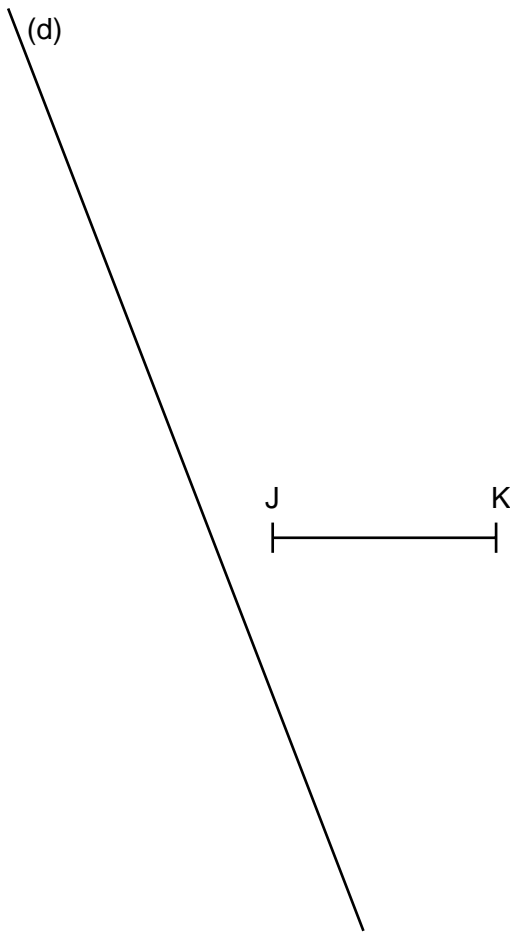
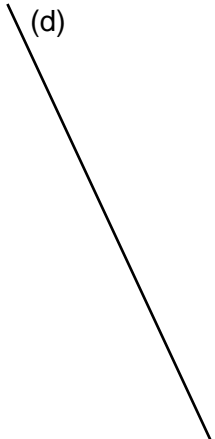
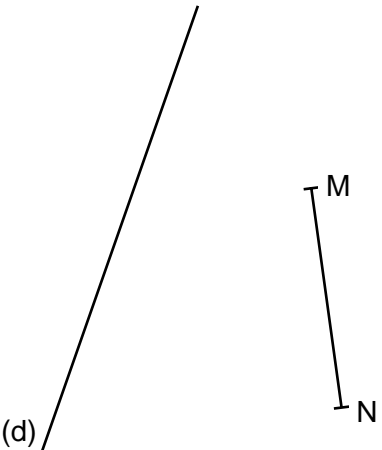
<p>EXERCICE 1 : construis le symétrique de chaque figure par rapport à la droite (d). Des outils te sont imposés. De plus, laisse les traits de construction.</p>		
<p>a) <u>papier calque :</u></p> 	<p>b) <u>quadrillage :</u></p> 	<p>/1</p> <p>/1</p>
<p>c) <u>équerre et règle graduée :</u></p> 	<p>d) <u>compas :</u></p> 	<p>/2</p> <p>/1</p>
	<p>e) <u>compas et règle non graduée :</u></p> 	<p>/1</p>

EXERCICE 2 :

construis le symétrique de chaque figure par rapport à la droite (d).

Tu as le choix des outils.

a)

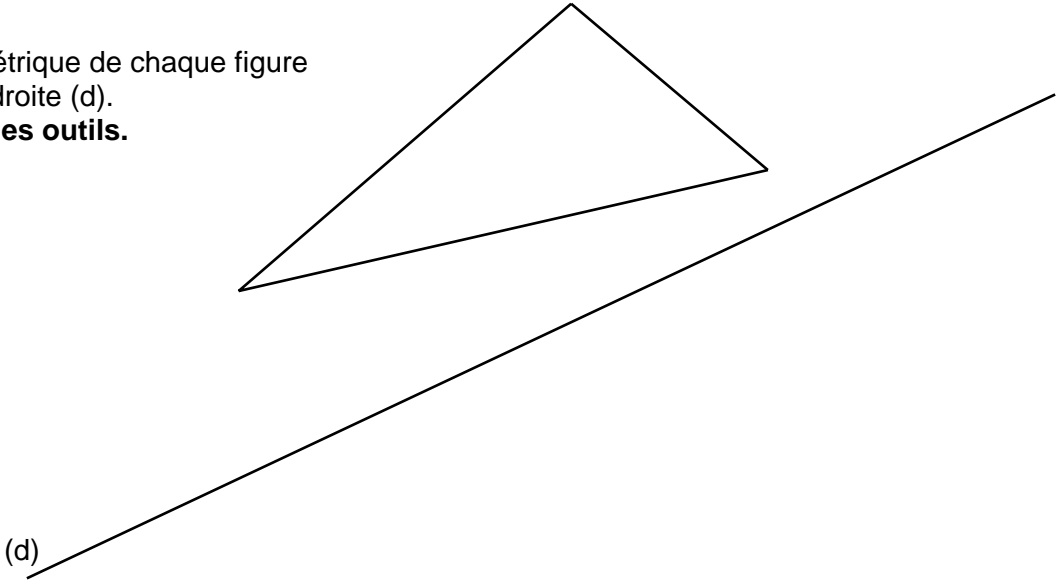

/1

b)

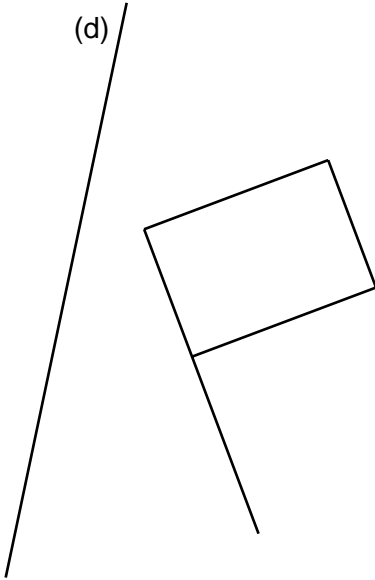

/1,5

c)

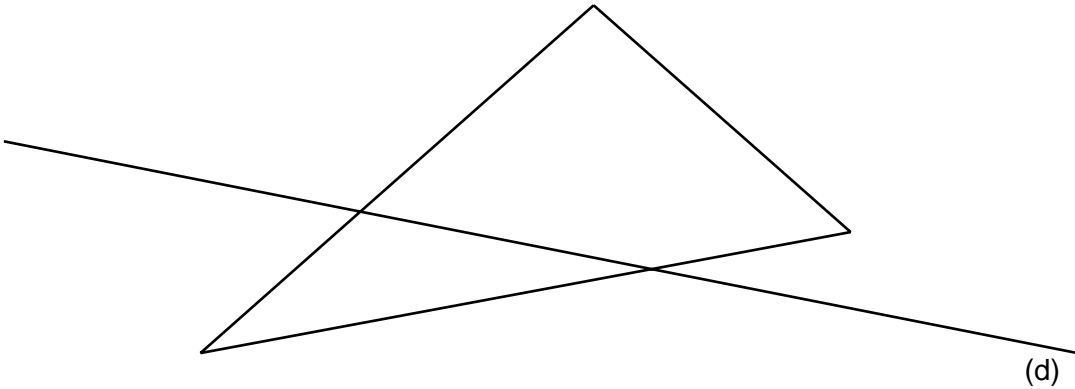

/1,5

EXERCICE 3 : pour chaque chiffre, indique le nombre d'axes de symétrie, et trace-les s'ils existent.

0	1	2	3	4
nombre d'axes :				
5	6	7	8	9
nombre d'axes :				

/5

EXERCICE 4 : construis le symétrique de la figure par rapport à la droite (d).
Tu as le choix des outils.

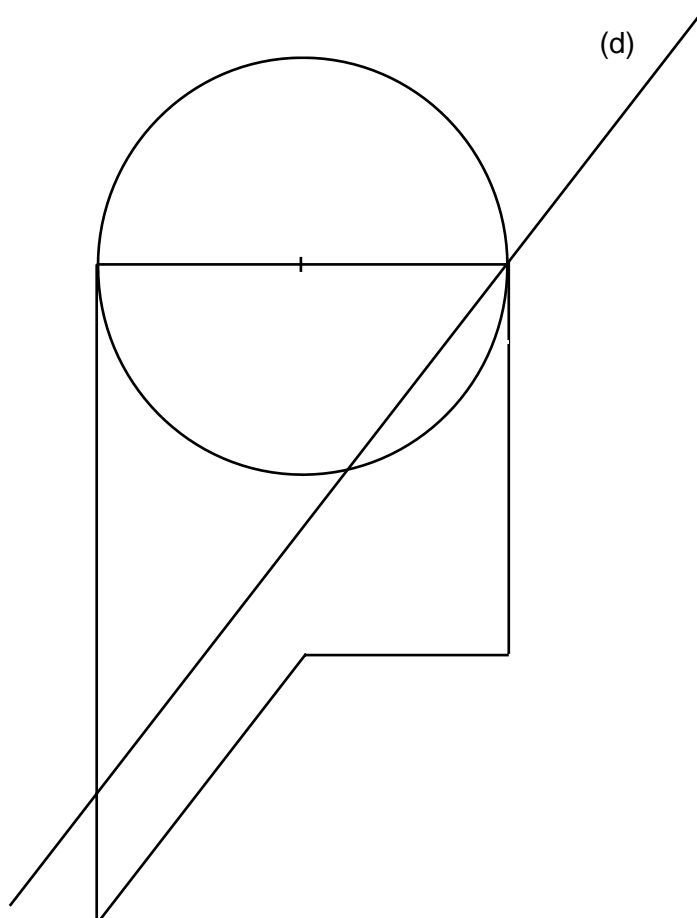

/5

Des modules en 6ème

Pourquoi ?

Hétérogénéité

Tests d'évaluation

Début de 6ème

Mieux prise en compte
de l'élève

Soutien

Apprentissages

Historique

Déroulement de l'expérimentation

1992/93 et 1993/94

Expérimentation non contractuelle
sur plusieurs classes de 4ème.

Texte paru au PAF (printemps 1994)

- ✓ L'hétérogénéité est incontournable ... tout le monde est d'accord. Mais quel est le professeur qui ne s'est pas trouvé démuni, seul, devant l'ampleur de la tâche ?
- ✓ Il n'est pas question d'apporter la recette-miracle, mais d'étudier une piste de recherche permettant d'apporter une aide nécessaire aux élèves en difficulté, mais aussi d'encourager les élèves moyens et de motiver les plus forts par des activités plus gratifiantes. Tout ceci se faisant sur une heure par semaine grâce à une structure modulaire variable sur l'année.
- ✓ L'expérimentation pourra se faire sur 2 ou 3 classes d'un même palier. Le travail des élèves se fera sur des fiches élaborées en commun, thème par thème, niveau par niveau.

Le Groupe de recherche

- ✓ Cette expérience a été menée au sein de 3 collèges :
 - collège Victor Segalen à Châteaugiron (35).
 - Collège Jean Monnet à Janzé (35).
 - Collège Thérèse Pierre à Fougères (35).
- ✓ Le groupe de recherche était constitué de 6 professeurs et de Eliane DEGUEN (IPR-IA).
- ✓ Mais d'autres collègues ont accepté, dans les trois collèges, de participer à la mise en place de l'expérience dans leurs classes.

Déroulement de l'expérimentation

Printemps 1994

Parution au PAF

Déroulement de l'expérimentation

1994/1995 et 1995/96

Travail du Groupe de Recherche sous la double tutelle de

I'IREM de Rennes et de la MAFPEN 35.

Un IPR-IA et 6 professeurs.

4 autres professeurs.

3 collèges.

Environ 800 élèves de 6ème.

Déroulement de l'expérimentation

1996/1997-1998

À nouveau 400 élèves de 6ème.

Élaboration du document IREM.

Une demande forte de la part des collègues.

Formation continue : stages courts, groupes de secteurs, journées IREM ...

DLC : innovations et valorisation des réussites.

Et maintenant ?

De nombreux collèges continuent la mise en oeuvre de ces modules en 6ème.

Des expérimentations ont été menées en 5ème.

La réforme LANG 2001 et la nouvelle 6ème relancent le dispositif.

Quelques principes

de base

Moduler : *adapter d'une manière souple à des circonstances diverses.*

(cf Petit Larousse)

Une structure suffisamment **souple**, **variable** et **évolutive** :

- ✓ Les effectifs.
- ✓ la composition des groupes de besoins.
- ✓ le respect de l'élève.
- ✓ La répartition des heures-modules sur l'année.
- ✓ La répartition des heures-modules dans la progression du cours.

Une structure suffisamment **souple**, **variable** et **évolutive** :

Les effectifs.

Ils sont variables d'un groupe de besoins à un autre et peuvent alors passer de 8 élèves à 25 élèves.

Une structure suffisamment **souple**, **variable** et **évolutive** :

La composition des groupes :

Elle aussi change, puisque, à chaque nouveau thème abordé, un **test diagnostique** permet de répartir les élèves en 3 groupes en fonction des **types d'erreurs** identifiées.

Une structure suffisamment **souple**, **variable** et **évolutive** :

Le respect de l'élève :

Il est au centre de nos préoccupations, à travers trois grands critères : son **niveau**, ses **besoins** et son **rythme d'apprentissage**, d'assimilation et de travail.

Une structure suffisamment **souple**, **variable** et **évolutive** :

La répartition des heures-modules sur l'année :

Elle n'a rien de figé et dépend directement des choix de l'équipe de professeurs quant à la progression annuelle. Elle permet ainsi d'alterner les périodes avec modules et les périodes sans.

Une structure suffisamment **souple**, **variable** et **évolutive** :

La répartition des heures-modules dans la progression du cours :

Là encore une grande liberté de choix est possible, puisque les modules peuvent tout aussi bien **précéder** le cours, ou bien **l'accompagner**, ou bien encore le **suivre** ! Tout dépend des objectifs que l'équipe de professeurs aura définis auparavant.

Démarche
générale

Démarche générale

1- Choix d'un thème d'action.

Démarche générale

1- Choix d'un thème d'action.

2- Identification des besoins (Test diagnostique) qui permet de répartir les élèves en 3 groupes de besoin.

Démarche générale

1- Choix d'un thème d'action.

2- Identification des besoins (Test diagnostique) qui permet de répartir les élèves en 3 groupes de besoin.

3- Construction d'une remédiation grâce à une structure modulaire

✓ Éclatement des classes de référence en groupes de besoin homogènes à effectifs réduits et variables (de 8 à 25 élèves).

✓ Chaque groupe de besoin a ses objectifs bien précisés.

✓ La difficulté des activités est progressive.

✓ À l'intérieur de chaque groupe, le travail est individualisé au maximum.

Démarche générale

1- Choix d'un thème d'action.

2- Identification des besoins (Test diagnostique) qui permet de répartir les élèves en 3 groupes de besoin.

3- Construction d'une remédiation grâce à une structure modulaire

4- Evaluation du travail de chacun grâce à une grille de suivi.

Démarche générale

1- Choix d'un thème d'action.

2- Identification des besoins (Test diagnostique) qui permet de répartir les élèves en 3 groupes de besoin.

3- Construction d'une remédiation grâce à une structure modulaire

4- Evaluation du travail de chacun grâce à une grille de suivi.

5- Communication des observations faites entre les professeurs.

Principes de base pour chaque thème

Test diagnostique

3 groupes de besoins

Niveau A : Pour les élèves en difficulté sur le thème abordé.

>>> Reprendre les bases.

>>> Travailler dans un groupe à effectif réduit (8 à 12)

Niveau B : Pour les élèves « moyens » sur le thème abordé.

>>> Consolider les bases.

>>> Effectif du groupe : 15 à 18 élèves.

Niveau C : Pour les élèves sans difficulté sur le thème abordé.

>>> Aller plus loin, approfondir, chercher ...

>>> Effectif du groupe : 20 ou plus ...

Principes de base pour chaque thème

Test diagnostique

3 groupes de besoins

- Niveau A :** Pour les élèves en difficulté sur le thème abordé.
- Niveau B :** Pour les élèves « moyens » sur le thème abordé.
- Niveau C :** Pour les élèves sans difficulté sur le thème abordé.

Une heure par semaine

Proposer à chaque élève de travailler à son rythme, sur des exercices adaptés à ses besoins.

3 niveaux de fiches

- ✓ Des fiches de Niveau A, B ou C.
- ✓ Tous les élèves commencent-ils au même endroit ?
- ✓ Les élèves réalisent-ils tous la totalité des fiches ?

3 niveaux de fiches

Voici un tableau qui tente de résumer le **taux espéré de réussite** pour chaque niveau de fiches :

	Fiches A Remédiation	Fiches B Consolidation	Fiches C Approfondissement
Élèves A En difficulté sur le thème abordé	100%	Le plus possible	?
Élèves B Moyens sur le thème abordé	100%	Presque tous	Quelques uns
Élèves C Les plus forts sur le thème abordé	100%	100%	Le plus possible

Ces fiches correspondent à l'exigible du programme, ce qui justifie l'objectif 100%.

On espère, ici, atteindre un taux de réussite global de 70% environ.

Le taux de réussite global espéré est ici de 30% environ.

Les élèves changent-ils de groupe ?

Le tableau suivant résume l'évolution des 376 élèves de 6ème des 3 collèges sur les trois premiers thèmes de l'année 1996/97 :

Groupes où se sont situés les élèves	Châteaugiron 141 élèves	Fougères 111 élèves	Janzé 124 élèves	Ensemble des 3 collèges
Groupe A uniquement	10	7	9	26
Groupe B uniquement	11	4	6	21
Groupe C uniquement	35	29	15	79
Total des élèves qui n'ont pas circulé	56 (40%)	40 (36%)	30 (24%)	126 (33,5%)
« circulation » entre groupes A et B	37	18	34	89
« circulation » entre groupes A et C	2	14	6	22
« circulation » entre groupes B et C	37	24	39	100
« circulation » entre gr A, B, et C	9	15	15	39
Total des élèves qui ont « circulé »	85 (60%)	71 (64%)	94 (76%)	250 (66,5%)

Organisation structurelle

Schéma de principe pour un palier de 2 classes



Schéma de principe pour un palier de 3 classes



Gestion de la 4ème heure (palier de 2 classes)

1er cas : 2 classes + 2 profs + 2 plages horaires alignées

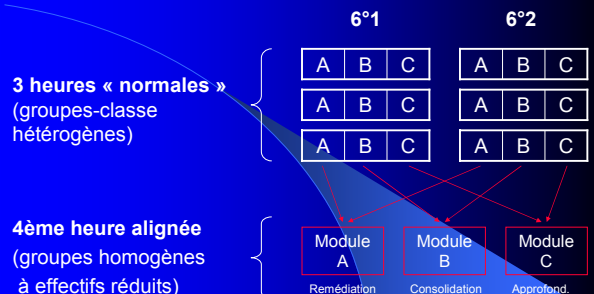
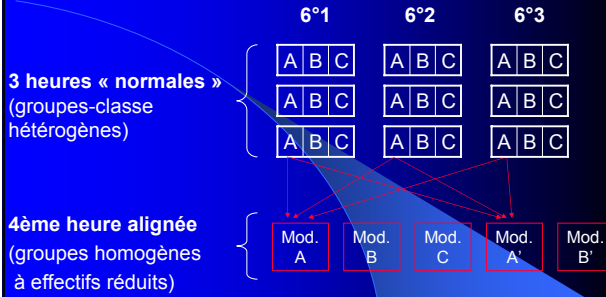
	Groupe A	Groupe B	Groupe C
Heure 1	Prof X	Prof Y	Permanence
Heure 2	Permanence	Permanence	Prof X

2ème cas : 2 classes + 3 profs + 1 plage horaire alignée

	Groupe A	Groupe B	Groupe C
Heure 1	Prof X	Prof Y	Prof Z

Gestion de la 4ème heure (palier de 3 classes)

1er cas : 3 classes + 5 groupes + 3 profs + 2 plages horaires alignées

	Groupe A	Groupe B	Groupe C	Groupe A'	Groupe B'
Heure 1	Prof X	Prof Y	Prof Z	Perm.	Perm.
Heure 2	Perm.	Perm.	Perm.	Prof X	Prof Y

2ème cas : 3 classes + 5 groupes + 5 profs + 1 plage horaire alignée

	Groupe A	Groupe B	Groupe C	Groupe A'	Groupe B'
Heure 1	Prof X	Prof Y	Prof Z	Prof R	Prof S

Les élèves nous donnent leurs impressions ...

✓ Le décloisonnement est très apprécié, car il permet de sortir de la routine, de changer de professeur, de retrouver certains camarades que la répartition du début d'année a séparés.

✓ Du fait qu'il s'adresse à un groupe à effectif réduit (groupes A et B), le professeur est plus disponible pour les élèves.

✓ Aucune jalousie n'est ressentie, même si tous les élèves ne font pas la totalité des activités proposées.

✓ Les élèves se stimulent entre eux au sein d'un groupe. Ils peuvent aussi s'entraider. Tout se passe dans un bon état d'esprit.

✓ Les élèves du groupe « fort » ne s'ennuient pas : ils ont toujours une activité qui les attend, d'où un regain d'intérêt évident.

✓ La plupart souhaite des modules en 5ème.

✓ Du fait de l'alternance cours-modules, les élèves aiment revoir plusieurs fois les éléments importants du cours. Qu'ils le fassent avec deux professeurs différents ne les gêne absolument pas, bien au contraire.

✓ Ils apprécient la multiplicité des exercices, et le fait de les réaliser à leur propre rythme.

Les professeurs aussi se prononcent ...

Nous pourrions sans peine reprendre à notre compte un certains nombres d'impressions ressenties par les élèves, car nous les partageons pleinement.

Un travail d'équipe enrichissant pour les professeurs :

- ✓ Harmonisation des objectifs et méthodes obligatoire, mais rassurante et constructive.
- ✓ Lecture approfondie des programmes.
- ✓ Le travail en équipe permet de répartir des tâches qui auraient pu sembler difficilement surmontables par une seule personne : c'est le cas notamment de l'organisation matérielle, tout de même assez lourde.
- ✓ Échanges fructueux.

Des retombées positives pour nos élèves :

- ✓ Une autre manière d'évaluer nos élèves :
 - >>> meilleure connaissance des élèves.
 - >>> meilleure appréhension et analyse de leurs compétences.
- ✓ Les élèves les plus faibles ne ressentent plus d'exclusion et s'investissent davantage.
- ✓ Les élèves s'auto-évaluent eux-mêmes et retrouvent une fierté certaine à progresser d'abord par rapport à eux-mêmes.
- ✓ Les apprentissages s'échelonnent sur des périodes plus longues.
- ✓ Satisfaction de voir des élèves motivés.

Modules
...
mode d'emploi

Exemple de progression
annuelle ...

Premier trimestre

	Activités numériques	Activités géométriques	Modules
Septembre	Numération, ordre Multiplication par 10, 100, 1000.		
Octobre		Constructions de base et description (règle et compas)	Sens des opérations +, -, × (4 séances)
Novembre	Bilan sur les 3 opérations de base (sens et technique)	Parallèles et perpendiculaires	
Décembre	Périmètre et aire (carré et rectangle)		Parallèles et perpendiculaires (5 séances)

Deuxième trimestre

	Activités numériques	Activités géométriques	Modules
Janvier	Périmètre d'un cercle Division (sens et technique)		
Février	Fractions	Angles	
Mars	Pourcentages Proportionnalité	Médiatrice	Angles (4 séances)

Troisième trimestre

	Activités numériques	Activités géométriques	Modules
Avril		Symétrie axiale	
Mai	Nombres relatifs Repérage		Symétrie axiale (6 séances)
Juin		Volumes	

Que faire à chaque thème ?

- 1- Le choisir !
- 2- Lister les objectifs liés à ce thème.
- 3- Positionner l'action (avant, pendant, après le cours ?)
- 4- Classer les objectifs à atteindre dans chaque niveau
- 5- Trier des activités.
- 6- Elaborer les fiches et le test diagnostique
- 7- Faire passer à tous les élèves ce test diagnostique.
Le corriger.
Répartir alors les élèves par groupes de besoins.
- 8- Passer à la reproduction des fiches.
Fournir les listes d'élèves à l'administration.
- 9- Heures-modules (observer, noter, communiquer ...)
- 10- Bilan et perspectives.

Articulations cours / modules

à chaque thème sa stratégie

Articulation cours / modules

Première possibilité :

Les modules précèdent le cours.

Dans ce cas, les modules peuvent avoir comme fonction de développer ou réactiver des savoir-faire. Le cours qui les suivra servira simplement à en faire le bilan.

Exemple :

Le thème « sens des opérations ».

- 1- Evaluation à l'entrée de la 6ème (test diagnostique).
- 2- Modules (sur 4 semaines)
- 3- Synthèse en classe entière.
- 4- Evaluation.

Articulation cours / modules

Deuxième possibilité :

Les modules accompagnent le cours.

Dans ce cas, les modules permettent de faciliter l'apprentissage, puis de consolider et d'approfondir.

Exemple :

Le thème « parallèles et perpendiculaires ».

- 1- Test diagnostique (non noté).
- 2- Cours : rappels simples (vocabulaire, constructions simples ...)
- 3- Modules : 2 heures (manipulations).
- 4- Synthèse et approfondissement en classe entière (2 heures).
- 5- modules (2 heures (manipulations, argumentation ...))
- 6- Evaluation.

Articulation cours / modules

Troisième possibilité :

Les modules suivent le cours.

Ils jouent alors un rôle triple, apportant à la fois les possibilités de remédiation, de consolidation et d'approfondissement.

Exemple :

Le thème « Symétrie axiale ».

- 1- Test diagnostique (non noté) : photographie de l'état initial, il permet de mieux adapter son cours aux compétences identifiées des élèves.
- 2- Cours en classe entière (8 à 10 heures).
- 3- Test intermédiaire (il permet la constitution des groupes de besoin).
- 4- Modules : 4 heures minimum.
- 5- Evaluation.

Articulation cours / modules

À propos du test diagnostique systématique.

Son objectif est de permettre la composition des groupes
en fonction des erreurs identifiées
et
non du taux de réussite global !

Déroulement d'une séance

Déroulement d'une séance

Une nouvelle chance :

L'élève se retrouve dans de nouvelles conditions ...

- Un nouveau professeur.
- Un nouveau groupe-classe plus homogène et à effectif réduit.
- Il va pouvoir travailler à son rythme.

Déroulement d'une séance

Chronologie :

- L'élève, qui a laissé son cahier au collège, le récupère. Le professeur lui fait éventuellement quelques commentaires. Puis il se met au travail.
- Quand il a terminé une fiche, il ne peut passer à la suivante qu'après validation du professeur. Il présente donc une première fois sa fiche complétée à celui-ci.
- Si tout est bon, il prend la fiche suivante et recommence à travailler.
- S'il y a des erreurs, le professeur se contente de les signaler, sans aide. L'élève retourne à sa place, pour essayer de les corriger tout seul.
- Puis il retourne voir le professeur, qui va à ce moment l'aider si nécessaire, avec un nouveau travail personnel à la clé.
- A la fin de séance, l'élève laisse son cahier au professeur, qui mettra la semaine à profit pour le corriger, et mettre à jour le tableau de suivi.

Déroulement d'une séance

L'élève :

- Il devient **acteur** de ses progrès.
- Sa progression ne s'inscrit pas dans une course avec ses camarades, mais il s'agit bien d'une **démarche individuelle** pour aller plus loin et réussir à franchir les étapes proposées : il fournit vraiment un **travail personnel**.
- Il n'est plus un élément d'une classe, mais il redevient un **individu à part entière**. Sensible à ce changement de statut, il est alors prêt à fournir plus d'efforts.

Déroulement d'une séance

Le professeur :

- Il est très sollicité.
- Son image est très valorisée. Il n'est plus là pour sanctionner, mais pour aider !

Déroulement d'une séance

L'évaluation :

- Elle s'opère par le biais d'une grille de suivi qui est remplie au fur et à mesure et un bilan peut être fait à chaque heure :

- Combien d'exercices a fait chaque élève ?
- Quel taux de réussite a-t-il atteint au cours de cette séance ?
- Où a-t-il rencontré des difficultés ?
- Est-il bien adapté au groupe auquel il appartient ?
- Combien d'exercices a fait chaque élève ?
- Y a-t-il un exercice qui a plus posé problème que les autres ? Et qui mérite une intervention collective ?

Enfin, cette grille de suivi est communiquée aux autres collègues à la fin du thème, pour information.

Ouf !!!
C'est fini ...